

ASOCIACIÓN DE SCOUTS DEL PERU

GRUPO SCOUT DE LA SALLE, LIMA



BITACORA SCOUT

# RUMBO



# ÍNDICE

	<u>Pág.</u>
Presentación	3
Tu Desarrollo Personal Nunca termina	4
Información Personal	5
Mis Conocimientos Scouts	6
Corporalidad, El conocimiento de mi cuerpo	15
Movimiento Scout	32
Creatividad, Mi capacidad creativa	42
Más conocimientos scouts	61
Carácter, la formación de mis valores	69
Técnicas Scouts Diversas	87
Afectividad, la orientación de mis afectos	107
Más Técnicas Scouts	124
Sociabilidad, mi encuentro con los demás	155
Mi Comunidad	180
Espiritualidad, mi búsqueda de Dios	192
Otras Técnicas Scouts	207

## PRESENTACION

Una vez más tengo el gusto de presentarles otro instrumento dedicado a los scouts y que forma parte de parte de los documentos destinados a la Progresión Personal. En este caso la Bitácora de Rumbo.

El gusto de ser scout está en la posibilidad de enfrentar los retos que nos presentan cada aventura que emprendemos. Para ello, como los antiguos navegantes o los modernos exploradores, anotaremos cada uno de nuestros progresos en la consecución de nuestro objetivo. Eso es la Bitácora Scout; cuaderno donde anotas tus progresos personales y que además contiene información importante relacionada al movimiento scout y técnicas interesantes, y muy necesarias para hacer de nuestro paso por el escultismo una experiencia para toda la vida.

Quiero invitarlos pues a recorrer este camino, junto con su patrulla, y describir nuevos territorios, ser lo que nuestro fundador siempre espero de nosotros, que estemos siempre listos para servir.

Una vez más agradezco la responsabilidad, el compromiso y entusiasmo que pusieron Ángela Reyes Solari y Arturo León Pinillos en compilar y ordenar la información correspondiente a este documento, basada en los lineamientos creados en el Grupo de Trabajo de Guías y Bitácoras de la Región Scout Interamericana.

Víctor Cuestas Olivos  
DIRECTOR NACIONAL PROGRAMA DE JÓVENES

## TU DESARROLLO PERSONAL NUNCA TERMINA

Si ya has participado en una etapa de progresión, sabes cómo usar este tipo de cuaderno. Solo nos queda felicitarte por el camino que has recorrido, animarte para que continúes adelante y recordarte que tu progresión nunca termina, ni siquiera cuando dejes tu patrulla. El desarrollo personal es una tarea para toda la vida. Esa es una de las mejores experiencias que puedes sacar de tu paso por el Movimiento Scout. Nunca terminamos de aprender y ser más. Cada día nos esforzamos por ser mejores, más responsables, más comprometidos con nuestros valores, más libres, más útiles para los demás.



Si recién inicias tu progresión en la etapa Rumbo, te contamos lo mismo que seguramente ya te han dicho tus dirigentes. A medida que se realizan actividades, en una forma paulatina y progresiva, tu irás creciendo como persona, lo que se reflejará en el logro de ciertos objetivos personales. Muchos de ellos están en las páginas que siguen y tú los harás propios tal como han sido escritos o introduciéndoles cambios también agregarás objetivos que responden a otras metas que te has propuesto lograr.

De tu conquista de objetivos se dejará constancia en estas páginas. Para eso pegarás en cada objetivo un sello que será distinto según el área de crecimiento. Es probable que en tu Unidad Scout agreguen un timbre sobre el sello. Eso hará de este pequeño libro un testimonio de tu avance por las nuevas tierras que exploras día a día.

Pasado un cierto tiempo en la etapa RUMBO, según el número de objetivos logrados, recibirás la insignia de la etapa TRAVESÍA.

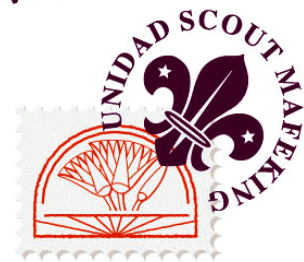

**ETAPA:****RUMBO**

(De 13 a 15 años)

Cuando las Sendas que recorriste la etapa anterior se despejan y empiezas a ver con más claridad sobre el valle, aparecen las distintas rutas que puedes seguir. Recurrimos entonces a nuestra brújula, observamos la rosa de los vientos y trazamos en el plano del horizonte el RUMBO que seguiremos. Es ahora cuando nuestro camino se ensancha y sabemos claramente por dónde iremos para obtener los propósitos que nos hemos fijado.

La insignia de la etapa RUMBO la recibirás cuando hayas alcanzado la totalidad o poco menos de los objetivos personales que la Rama Scout propone a los jóvenes de 11 a 13 años. Si has ingresado a tu patrulla alrededor de los 13 años eso puede haber ocurrido antes de tu ingreso, con lo cual, terminado tu período introductorio, iniciarás tu progresión en esta etapa, sin necesidad de recorrer las etapas Pistas y Senda.

**DÍA**

**MES**

**AÑO**

Recibí mi insignia de  
la etapa **RUMBO** el día

**TROPA SCOUT:****Información Personal**

<b>Nombres y Apellidos</b>	
<b>Domicilio</b>	
<b>Teléfono</b>	
<b>Colegio</b>	
<b>Qué Año cursas</b>	
<b>E-mail:</b>	
<b>Fecha en que Ingresaste Al Grupo Scout</b>	
<b>Fecha de tu Promesa</b>	
<b>Nombre de un Dirigente de la Unidad Scout</b>	
<b>Su Teléfono</b>	
<b>Su E-mail:</b>	

MIS CONOCIMIENTOS SCOUTS



## LA PAÑOLETA SCOUT

Esta es un símbolo mundial de los Scouts, se enrolla y lleva alrededor del cuello y va sujeta por un anillo.



¿QUÉ SIGNIFICAN LOS COLORES EN LA PAÑOLETA DE TU GRUPO SCOUT?

.....

.....

¿CUALES FUERON LAS RAZONES PARA QUE BP COLOCARA LA PAÑOLETA EN EL UNIFORME SCOUT?

.....

.....

Esta pañoleta puedes empezar a usarla desde el momento en que seas incorporado al Grupo en la "Ceremonia de Investidura".

## EL UNIFORME

Esta compuesto, además de la pañoleta por:

- ◆ Camisa: De color azul francés, con dos bolsillos con tapas superpuestas y mangas cortas o largas de acuerdo al lugar.
- ◆ Pantalón: Largo, color azul marino, de corte clásico.
- ◆ Medias: De color oscuro.
- ◆ Correa y Calzado: De color negro, el calzado de corte bajo.
- ◆ Las chicas también podrán usar falda de costura recta (clásica) o falda pantalón de color azul marino. El largo será hasta 5 cm. sobre la rodilla.

Cuando sea necesario y en forma opcional se podrán usar como parte del uniforme las siguientes prendas:

- ◆ Casaca de color azul oscuro, modelo oficial a la cintura, cierre relámpago central, puño y cuello fusionados, e insignia mundial en la parte superior izquierda.
- ◆ Chompa de color azul oscuro, cuello en V, modelo oficial a la cintura e insignia mundial en la parte superior izquierda.
- ◆ Gorra tipo jockey de color azul oscuro de acuerdo al modelo oficial.

Los Scouts Marinos y Aéreos, usan el mismo uniforme de los demás miembros de la Asociación, pero llevan la gorra marinera de color blanco en el caso de los Marinos y la cristina azul en el caso de los Aéreos.

Es recomendable usar en Campamentos o actividades al aire libre las siguientes prendas:

- ◆ Un polo tipo box con cuello, del mismo color que la camisa, con un solo bolsillo superpuesto al lado izquierdo del pecho con la insignia scout mundial.
- ◆ Pantalón corto azul marino.

La camisa, polos, casaca, chompa, gorra y las insignias se pueden conseguir en la Tienda Scout (Av. Arequipa 5140, Miraflores. Telf. 4472070).



## LA FLOR DE LIS

Este es el símbolo Universal de los Scout y proviene de los antiguos mapas que la utilizaban en la rosa de los vientos para indicar el norte. Baden-Powell (fundador del Movimiento Scout Mundial) decía que representa la buena senda que han de seguir todos los Scouts. Cada parte de la Flor de Lis tiene un significado.





Podemos diferenciar cada parte de la Flor de Lis de la siguiente forma:

1. Los tres pétalos indican las partes de la promesa scout.
2. El anillo que las une indica la gran hermandad mundial de los scouts.
3. Cada estrella en los pétalos de los extremos indica una parte de la Ley Scout.
4. La aguja que corta por el centro la Flor de Lis asemeja la aguja de una brújula que siempre indica al norte, como el camino recto que siempre deben seguir los Scouts.

## UNIDAD SCOUT: COLOR VERDE

Este es el color que nos identifica. Los distintivos de nuestra Unidad emplean el color amarillo y de fondo el verde. La INSIGNIA DE RAMA, que se entrega cuando incorpora a un nuevo miembro a nuestra Unidad, y que ingresa a nuestra rama por primera vez, lleva el color verde de fondo y amarillo de contraste.

Las primeras insignias que hizo confeccionar Baden-Powell eran bordadas en amarillo sobre fondo verde, por lo que estos dos colores comenzaron a ser reconocidos como los colores propios del Movimiento Scout. Dado que la Rama Scout fue la primera en crearse, reservó para sí el color verde, asumiendo posteriormente lobatos y lobeznas el amarillo y los Rovers el rojo.

### SALUDO SCOUT

Este saludo tiene un significado: el dedo pulgar doblado sobre el meñique indica que el fuerte ayuda al débil, y los otros tres indican las partes de la promesa scout: Dios (anular), Patria y trabajo por la paz (medio o mayor), Los Demás o mi prójimo (índice). **Es importante que al saludar a otro scout se vea el saludo completo.** Se utiliza para saludarse entre scouts, también como forma de honrar a los símbolos patrios ya sea durante el izamiento de la bandera nacional, al entonar el Himno Nacional y al efectuar la Promesa Scout.



### EL APRETÓN DE LA MANO IZQUIERDA

El Apretón de Manos Scout, es una muestra de amistad. Es por ello que se hace con la mano izquierda, la mano más cercana al corazón, la mano de la amistad. Para hacer el apretón de manos, extendemos la mano izquierda y con ella se toma firmemente la mano izquierda del compañero a quien saludamos,

sin entrelazar los dedos meñique y anular.

La historia de este saludo tiene que ver con una experiencia de Baden-Powell en la guerra contra los Ashanti:

“En el año 1895 el rey de los Ashanti empezó a causar problemas, y Baden-Powell era un miembro de la expedición que marchaba a través de 150 millas de densos arbustos y bosques en pos de su escarmiento. (From: Hilary Saint George Saunders, *The Left Handshake*, London, 1948. Chapter II, ENTERPRISE, Lord Baden-Powell)

“Al comienzo, Baden-Powell encontró que los reclutas eran difíciles de tratar y que progresaban con demasiada lentitud. Una y otra vez tenía que refrenar su impaciencia —nada ganaría con mostrarla. Se le había dicho que “una sonrisa y una estaca lo llevarían a uno a través de cualquier dificultad” —pero descubrió otro proverbio de la Costa de Oro que era aún más apropiado: “*paso a pasito se agarra al monito*”. (una frase que siempre acudiría a sus labios) Pronto llegó a la firme convicción de que “ningún hombre que hubiera actuado bajo algún otro principio, hubiera podido organizar una recluta de nativos en la costa oeste de Africa— y sobrevivir”. (Dos vidas de un héroe, William Hillcourt)

“(…) En esta campaña se hizo amigo con un capitán de ingenieros, que siempre cargaba una larga vara, que estaba señalada en pies y pulgadas, Baden-Powell la habría de recordar y copiar luego cuando diseñaba el equipo de un Boy Scout; y también fue entonces que aprendió el secreto del apretón de la mano izquierda. Un jefe de la tribu de los Ashanti le ofreció su mano izquierda a Baden-Powell diciendo, “En mi país los más bravos de los bravos saludan con la mano izquierda”. En realidad esta forma de saludo era un signo secreto de algún tipo de caballerosidad entre esta

brava gente.” (From: Hilary Saint George Saunders, *The Left Handshake*, London, 1948. Chapter II, ENTERPRISE, Lord Baden-Powell)

## OTRAS INSIGNIAS

Las insignias se dividen en dos grandes grupos de acuerdo a la información que representan: **pertenencia y vida scout.**

Las insignias de pertenencia son aquellas que señalan el origen de la persona que las porta y se ubican en la mitad derecha de la camisa. Estas insignias son:

- a. **Insignia de Grupo o función:** Esta indica el Grupo al que perteneces se usa en el centro de la manga derecha 2 cm. debajo de la costura. Por ejemplo:



- b. **Insignia Nacional:** Señala la frase “Scouts del Perú” y el logotipo oficial de la Asociación, esta ubicada a 3cm. debajo de la insignia de Grupo.



**VII JAMBOREE**  
**ICA 2006**  
 ^^^^  
 8 - 14 ENERO SCOUTS PERU

- c. **Parches de eventos oficiales:** Serán usados arriba del bolsillo del lado derecho de la camisa, del último evento al que se ha participado.



- d. **Insignia de Promesa:** Se usa en el centro del bolsillo del lado derecho.

La insignia de promesa de los Scouts, es la flor de lis peruana

- e. **Insignia de Rama:** Se usa en la tapa del bolsillo derecho. Reconoce la Rama a la cual perteneces.



- f. **Distintivo de Patrulla:** Usada por los scout indica la patrulla a la cual pertenece. Está basada en los colores del “animal símbolo” puede usarse de este modo o dos cintas con los colores:  
 Se colocará en la manga izquierda a partir del borde superior de la misma. Es decir, por encima de la insignia de progresión.



Las insignias de Vida Scout son las siguientes:

- a. **Insignia Scout Mundial:** Se usa al centro del bolsillo izquierdo.
- b. **Cinta de Registro Anual:** Indica que el portador se encuentra registrado en la Asociación en el período vigente. Se usa al centro del borde de la costura superior de la tapa del bolsillo izquierdo.
- c. **La insignia de progresión:** Es aquella que señala la etapa de progresión en que te encuentras se coloca en el centro de la manga izquierda de la camisa a 5 cm. de la costura superior.



## LAS INSIGNIAS DE PROGRESIÓN SCOUT

Los Scouts usamos en nuestro uniforme muchos distintivos o insignias que hacen ver nuestro atuendo muy particular.

TE PROPONGO UN RETO:

Coloca los nombre a estas Insignias:	
	<p>.....</p>
<p>.....</p>	
	<p>.....</p>



# LOS JAMBOREES



La Palabra Jamboree tiene un significado y una historia especial, y seguro que lo puedes averiguar, y además, si has asistido a alguno ¿qué ha significado para ti?

---



---



---



---



---



---



---



---



---



---

## Jamborees Nacionales

(Campamentos Nacionales de Scouts)



- 1º Jamboree Nacional, en Paredones, Chiclayo en Enero de 1983.
- 2º Jamboree Nacional, en Anta, Huaraz en Agosto de 1986.
- 3º Jamboree Nacional, en Urubamba, Cusco en Julio de 1993
- 4º Jamboree Nacional, Socabaya, Arequipa en 1996.
- 5º Jamboree Nacional, se realizó en Mocán, Trujillo en el 2000.
- 6º Jamboree Nacional, Fundo El Porvenir, Huancayo Julio 2003
- 7º Jamboree Nacional, Feria de la Vendimia, Ica Enero 2006

¿En cuántos Jamborees, Juegos Amplios o CANAPAS has participado con tu Patrulla y a cuáles conoces que ha asistido tu Grupo?

---



---



---



---



---



---



---



---





## CORPORALIDAD



### *EL DESARROLLO DE MI CUERPO*

Habitante de las aguas, origen de las formas primarias de existencias, el pez es símbolo de vida y representa la naturaleza física, que sustenta nuestra personalidad.  
La imagen escogida proviene de un pergamino del Siglo XI originario de Novgorod, Rusia.



















## SÉ QUÉ ALIMENTOS ME AYUDAN A CRECER Y CUÁLES NO.



Sobre el comer hay mucho que argumentar pero más aún hay que pensar en ¿Qué comer?, seguro a esta pregunta habrá más de una respuesta, pero lo que queremos ahora es que tu compartas con nosotros, algunas de tus comidas preferidas o las que más comúnmente ingieres, y quisiéramos que nos confíes si en verdad crees tu que es alimenticia o no:



	FRECIENTEMENTE COMO:	ES ALIMENTICIO	NO ES ALIMENTICIO
1			
2			
3			
4			
5			
6			
7			
8			
10			
11			
12			
13			
14			
15			

QUE TAL ESTUVO TU LISTA, SERIA BUENO SI PUDIERAS IR POCO A POCO MEJORANDO TU REGIMEN ALIMENTICIO SABES QUE ESO AYUDARA MUCHO A TU DESARROLLO FISICO.











## AYUDO A PREPARAR LOS JUEGOS, EXCURSIONES Y CAMPAMENTOS DE MI PATRULLA Y MI UNIDAD.

Seguro que a ti te gusta salir de Campamento, o ir de excursión, en fin participar de las actividades es muy bueno no? Por que *“No es hacer lo que gustamos, si no gustar de lo que hacemos lo que convierte a la vida en una bendición” Goethe*, por ello creemos que siempre debemos ser parte de la diversión, y el ayudar a organizarla es mucho mejor.



**¿De cuáles de los últimos juegos, actividades o excursiones te gustó más su organización? Explica de por lo menos 5:**

	<b><u>UNIDAD</u></b>	<b><u>PATRULLA</u></b>
<b>1</b>		
<b>2</b>		
<b>3</b>		
<b>4</b>		
<b>5</b>		





## PREPARO JUEGOS PARA DISTINTAS OCASIONES.



Lo mejor de los juegos es saber como se hacen, pero también jugarlos, pero por que no nos propones alguno, algo que se te ha pasado por la mente y que resultaría divertido para tu Patrulla o por que no para la Tropa. A ver si te animas esta vez a poner en práctica "TU JUEGO".

*"Terminado el juego, el Rey y el peón vuelven a una misma caja"  
Proverbio Italiano*

Pon aquí las mejores ideas que tengas:

.....

.....

.....

.....

.....

.....

.....

.....

.....

.....

.....

.....

.....

.....

.....

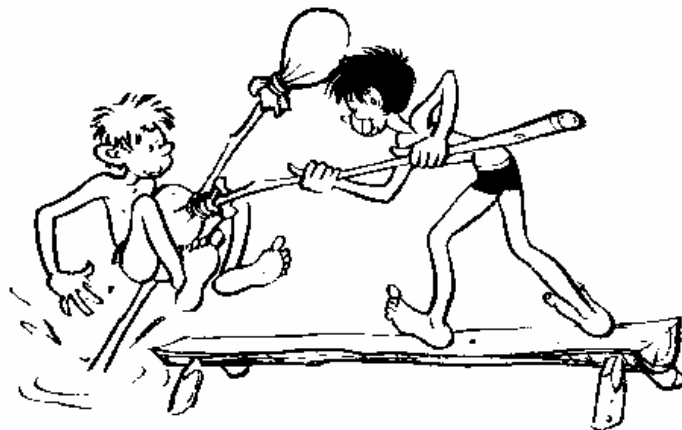

**OTROS OBJETIVOS QUE ME HE PROPUESTO  
PARA DESARROLLAR MI CUERPO**

.....

.....

.....

.....

.....

.....

.....



.....

.....

.....

.....

.....

.....

.....



.....

.....

.....

.....

.....

.....

.....



## EL MOVIMIENTO SCOUT





### **Baden-Powell; Fundador de los Scout.**

El fue un persona como todos nosotros que tuvo una infancia dura pero feliz, por la forma como en casa le enseñaron para afrontar las dificultades y vivir en comunión con la naturaleza.

El nació en Inglaterra un 22 de febrero de 1856, perteneció a una familia muy grande, y aunque perdió a su padre muy temprano, su madre supo transmitir a todos ellos la necesidad de que se hagan fértiles en recursos para asumir sus responsabilidades con éxito.

De esto se comprende por qué tuvo una vida muy intensa desde pequeño, aprovechando al máximo todas las oportunidades que se le presentaban, incluso los ratos libres en el colegio para ir a cazar liebres y en vacaciones navegar con sus hermanos por el Támesis.

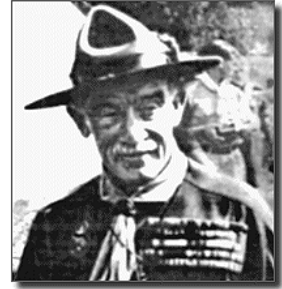

Baden Powell pudo ser cualquier cosa, pero fue militar, y aunque pareciera que no, la rigidez de la caballería inglesa no lo alejó de su íntima relación con la naturaleza, por el contrario sus años al frente del 7mo de Caballería en el Sudáfrica le dio la oportunidad de apreciar más la vida y la lucha por ella. Con su ingenio siempre juvenil supo cumplir su misión en la guerra de Transvaal al defender por 217 días el fuerte de Mafeking de los colonos holandeses llamados Boers, resistencia que tiene su mérito por haberse desarrollado en mínimas condiciones y sobre poniendo su habilidad para sorprender al enemigo: Por estas razones regreso a Inglaterra con honores.



Con la intención de transmitir sus experiencias escribió un Libro llamado “Aids to Scouting”, dirigido a los militares, pero grande fue su sorpresa al ver que tenía gran éxito entre los adolescentes, entonces decidió escribir uno

dirigido a los jóvenes, y pensó: “Si este le gusta a los jóvenes uno escrito para ellos les gustará aún más”. Con esta idea y con la experiencia de un primer campamento realizado con 22 muchachos en la Brownsea Island, organizados en 4 patrullas: Cuervos, Chorlitos, Lobos y Toros, escribió “Scouting for boys”, libro que sirvió para difundir en poco tiempo el Movimiento alrededor del Mundo. Ya retirado de su vida militar y dedicado al Escultismo, B-P, como cariñosamente se le llama, dedicó el resto de su existencia a transmitir su entusiasmo y orientar a todos aquellos que querían formar Grupos de Scouts en el Mundo.



Como fue en África donde pasó los mejores momentos de su vida, B-P se retiró al África a terminar sus días, junto a su esposa Olave. La sabana de la selva africana de Kenya vio su alma partir un 8 de Enero de 1945, para quedar siempre presente en el alma de miles y miles de niños y jóvenes del mundo. Entre sus pertenencias encontraron un mensaje de los que él solía escribir, y en el cual, entre otras cosas dice “...dejemos este mundo en mejores condiciones de cómo lo encontramos”.

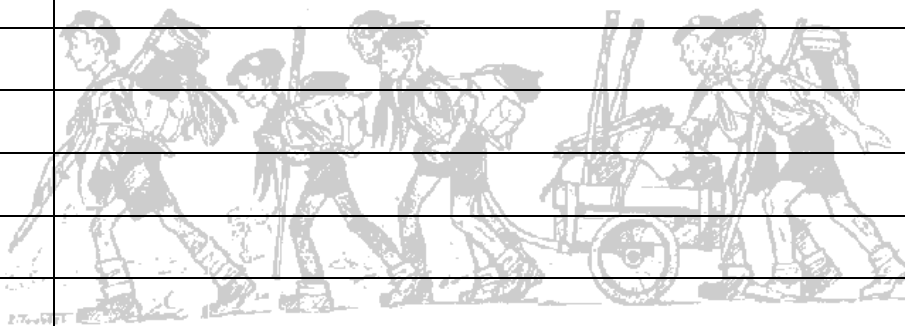

## LOS DATOS BÁSICOS DE MI UNIDAD Y MI PATRULLA

<b>UNIDAD</b>	
<b>Jefe de la Unidad</b>	
<b>Subjefes de Unidad</b>	
<b>Patrulla</b>	
<b>Lema</b>	
<b>Grito</b>	
<b>Guía</b>	
<b>Sub-guía</b>	
<b>Secretario</b>	
<b>Intendente de Materiales</b>	
<b>Enfermero</b>	
<b>Guardián de Leyendas</b>	
<b>Mensajero</b>	
<b>Tesorero</b>	

Coloca a continuación una foto de tu BANDERÍN y de la tapa y primera hoja de tu LIBRO DE ORO. También puedes colocar unas líneas del porqué eligieron a su animal TÓTEM y qué CUALIDADES de éste han adoptado.

.....

.....

.....

.....

.....

.....

.....

.....

.....





## EL ESCULTISMO EN EL PERÚ

### Su Fundador

El Escultismo fue fundado en el Perú por Juan Luis Julio Rospigliosi y Gómez Sánchez, destacado educador y bachiller en Derecho, fue el organizador y conductor del Escultismo Peruano en su primer cuarto de siglo.

### Las Primeras Brigadas

El Colegio Inglés "Barranco English Institute" celebrando el "Empire Day" el 25 de Mayo de 1911 organizó un día de actividades, en la mañana gimkana y deportes y en la tarde una velada musical. En dicha actividad el Sr. Rospigliosi declaró constituida la Primera Brigada Scout en el Colegio, siendo el Perú el cuarto país de América en adoptar esta admirable obra.

La Segunda Brigada Scout se forma en Octubre de 1913. Un Comité formado por el Alcalde del Callao don Luis G. Miranda, el Dr. Alberto Secada y otros más asumen el patrocinio junto con el Instituto Chalaco, bajo la dirección del pedagogo Andrés Zúñiga.

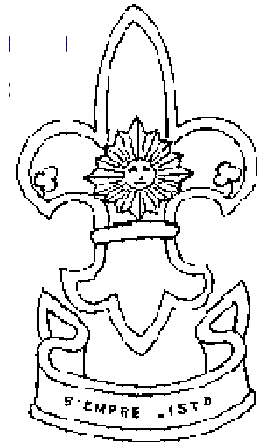

### Crecimiento del Escultismo Peruano

- En 1914 se creó la Brigada Scout en el Colegio Alemán.
- En 1916 se fundó la Compañía de Muchachas Guías que tuvo como primera Jefa a la Srta. Elsa Hansen Daranyl.
- A finales de 1916 se había consolidado la formación de 24 Brigadas Scouts
- A finales de 1919 existían 58 Brigadas Scouts en todo el Perú.
- En 1922 el Escultismo Peruano fue aceptado como miembro fundador de la Conferencia Scout Internacional
- El 03 de Abril de 1933 el Padre Benito Le Garrec fundó la Primera Manada en el Colegio La Recoleta en Barranco.
- Juan Luis Rospigliosi falleció el 24 de Julio de 1935.
- El 22 de Junio de 1941 se inició el Roverismo en el Perú con el Clan de Rovers del Grupo Lima 5 fundado por el Padre Chiafredo Scalevandi.
- El 31 de julio de 1942 se fundó los Scouts Marinos
- Los Scouts de Extensión iniciaron sus actividades el 14 de Noviembre de 1953 en el Hogar Clínica San Juan de Dios en Lima

### Acontecimientos Importantes

- En Enero de 1918 el Ministerio de Educación registra a la Brigada de Barranco English Institute con el N° 1 y con la antigüedad del 25 de Mayo de 1911.
- Se elige a don Pedro de Osma como Primer Presidente del Consejo Scout Nacional y ejerce en el periodo 1913 - 1916
- El 08 de Mayo de 1931 por Resolución Suprema N° 629 y por Decreto Supremo del 26 de Noviembre de 1931 el Estado Peruano reconoce oficialmente a la Asociación Nacional de Scouts Peruanos.
- En 1946 se elige al Ing. José Toribio Flores León como Primer Jefe Scout Nacional.
- Del 3 al 5 de Mayo de 1956 se realiza la 1° Asamblea Nacional Scout
- El 30 de Agosto de 1957 los Scouts dirigen el transito por primera vez en homenaje a la entonces Benemérita Guardia Civil.
- Del 31 de Octubre al 01 de Noviembre de 1959 se realiza la Primera Indaba Nacional en Chacacayo

- En 1967 la Ley 16666 declara al Escultismo Peruano de "Necesidad y Utilidad Pública".
- Ese mismo año el R.P. Gerardo Muller Wagner obtiene su Insignia de Madera, convirtiéndose en el primer dirigente peruano en poseerla mediante un esquema nacional.
- En 1972 del 07 al 11 de Agosto, se realiza la VIII Conferencia Scout Interamericana en Lima en las instalaciones del Hotel Crillon en Lima.
- El inmueble de la Av. Arequipa N° 5140 Miraflores es adquirido el 15 de Abril de 1975.
- En 1993 en convenio con el Ministerio de la Presidencia se inician los Campamentos Juveniles.
- El 1996 el Perú se adhiere al CICE (Conferencia Internacional Católica de Escultismo).
- Hasta el 2000, 70,000 niños y niñas de provenientes de diversas partes del país habían participado del Programa de Campamentos Juveniles.

**EL MUNDO SCOUT O LOS SCOUTS EN EL MUNDO**

Nuestra Asociación también está Asociada a otra institución más grande aún, que tal si averiguas ¿Dónde y cómo funciona la ORGANIZACIÓN MUNDIAL DEL MOVIMIENTO SCOUT (OMMS) ?

.....

.....

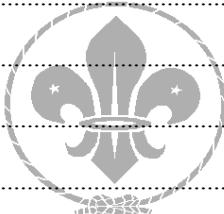

.....

.....

.....

.....

.....

Y aquí en la Región Americana tenemos la OFICINA SCOUT INTERAMERICANA, ¿puedes averiguar dónde está la sede y quiénes la conforman?

.....

.....

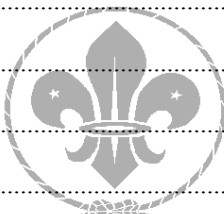

.....

.....

.....

.....

.....



El mundo esta lleno de gente, pero mucha de ella es joven como tu, y algunos de esos jóvenes han escogido un opción de vida diferente, aquella opción se llama Escultismo.

Crees tu que puedas averiguar cuántos Scouts hay en:

<b>TU GRUPO SCOUT</b>	
<b>TU LOCALIDAD SCOUT</b>	
<b>TU REGIÓN SCOUT</b>	
<b>NIVEL NACIONAL</b>	
<b>NIVEL MUNDIAL</b>	

Averigua: ¿En cuántos países hay Scouts ahora?, ¿Cuál ha sido el primer país, luego de Inglaterra, y el último país en fundar su Asociación Scout?

.....

.....

.....

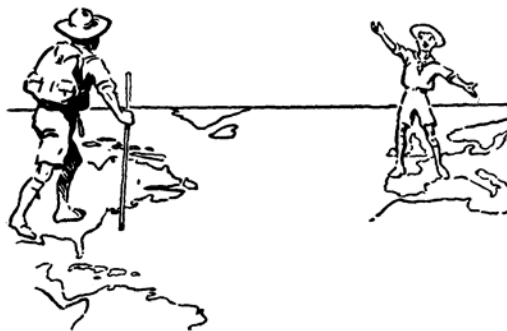

# CREATIVIDAD



## MI CAPACIDAD CREATIVA

**El ave, que se eleva y extiende por nuevos territorios, simboliza el deseo de alcanzar horizontes más amplios, la aspiración al conocimiento y la fuerza de la reflexión creativa. Esta antigua representación de un ave fue tallada en una pieza de marfil de Benin, África.**







## ME INTERESO EN LEER SOBRE DIFERENTES TEMAS.



La lectura es un hábito que nunca debemos dejar de tener, o mejor dicho es una costumbre que debemos de adquirir, pues:

"La lectura de un buen libro es un diálogo incesante en que el libro habla y el alma contesta." Andréé Mauriois

"De nuestros padres aprendemos a reír y a amar, y dar los primeros pasos.

Pero cuando abrimos los libros, descubrimos que tenemos alas".

Helen Hayes, En colaboración con Sandford Dady en On Reflexión

Los libros son el mejor pasaje para volar hacia mundos, lugares, épocas, etc. Que de otra forma sería imposible de lograr.

¿Qué estas leyendo ahora? Escribe aquí un pequeño Resumen :

A large rectangular box containing ten horizontal dotted lines for writing a summary.





## PROPONGO TEMAS PARA DISCUTIR EN MI PATRULLA.

¿Eres de los que llega un día de reunión, y planteas un tema de discusión a tu Patrulla, para crear por un momento un pequeño “foro” de discusión?

De hecho eso es una muy buena costumbre, aunque los temas no sean muy largos o importantes, pero la idea es ayudar a crear el sentido crítico, analítico y objetivo entre tu grupo de amigos.



Escribe aquí algunos de aquellos temas que quisieras plantearles a tu patrulla y coloca la fecha en que pudieron discutirlo, un pequeño resumen de los comentarios que se hicieron y las conclusiones a las que se llegaron:

TEMA	FECHA	COMENTARIOS	CONCLUSIONES







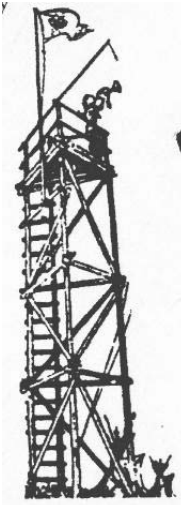

## PARTICIPO EN EL DISEÑO E INSTALACIÓN DE LAS CONSTRUCCIONES DE CAMPAMENTO.

Cuando se diseña un área de Campamento, hay que considerar algunos aspectos importantes, pero ¿los conocemos? O nuestro Campamento es para “salir” corriendo.

Pero ya tomada la decisión de dónde instalarte, tendrás que montar el campamento, organizándote en equipos para su realización. Debes disponer del terreno pensando que vas a ordenar una casa en donde estará el dormitorio o carpa, la cocina, el comedor, la sala de estar, clóset y despensa, el baño y el depósito para la basura y las construcciones que necesitarás para estar cómodo. Este esquema tiene que ajustarse a la realidad del terreno. Lo primero en levantar será la carpa y el fogón de cocina.



Dibuja aquí el diseño de tu Rincón la última vez que salió tu Patrulla de Campamento :



## PERFECCIONO MIS CONOCIMIENTOS EN LAS ESPECIALIDADES QUE HE ELEGIDO.

De seguro que has averiguado sobre las distintas Especialidades que puedes tener, sin embargo te diremos que es un conocimiento o habilidad particular que se posee sobre una determinada materia. Una Especialidad Scout es una habilidad o conocimiento que has decidido desarrollar, o que conoces o has practicado, y que además deseas compartir con otros.



El que podría haber tenido la especialidad de coleccionista es nuestro amigo el Dr. Sigmund Freud, el coleccionó antigüedades griegas, romanas y egipcias, Su casa y su consultorio se hallaba poblado de objetos y muebles antiguos. El si que era un coleccionista.



¿Y tu ya escogiste alguna? Vamos que esperas ... a ver si nos pones a continuación cual será o fue la primera y luego el resto, incluye la fecha no?



N°	Especialidad	Área	Fecha
1			
2			
3			
4			
5			
6			
7			
8			
9			
10			













# CONOZCO CÓMO FUNCIONAN LOS SERVICIOS QUE USO HABITUALMENTE, COMO EL TELÉFONO, LA ELECTRICIDAD, LA RADIO, LA TELEVISIÓN Y OTROS.

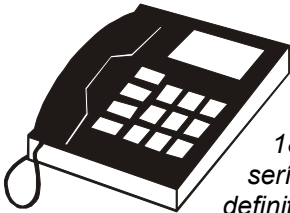

Sabes como se iniciaron los artefactos que hoy usas tan habitualmente: Por ejemplo: El Teléfono:

*Desde los 18 años, Bell había trabajado sobre la idea de la transmisión del habla. En 1874, mientras trabajaba en un telégrafo múltiple, desarrolló las ideas básicas de lo que sería el teléfono. Sus experimentos con su ayudante Thomas Watson los probó definitivamente con éxito el 10 de marzo de 1876. Especialmente una demostración, en 1876 durante la Exposición del Centenario en Filadelfia (Pensilvania), lanzó su invento a todo el mundo y le llevó a organizar en 1877 la Compañía de Teléfonos Bell.*

Y el la Electricidad: bueno aquí va:

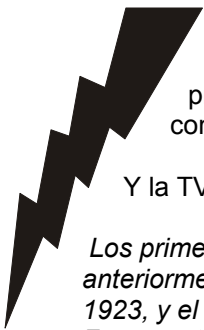

Edison, Thomas Alva (1847-1931), inventor estadounidense cuyo desarrollo de una práctica bombilla o foco eléctrico, un sistema generador de electricidad, un aparato para grabar sonidos y un proyector de películas, ha tenido profundos efectos en la configuración de la sociedad moderna.

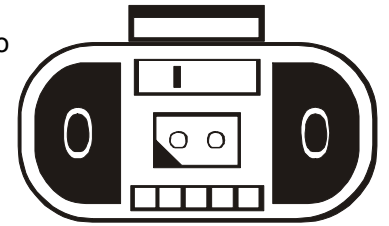

Y la TV ah?, esta aquí:

*Los primeros dispositivos realmente satisfactorios para captar imágenes fueron el iconoscopio, descrito anteriormente, que fue inventado por el físico estadounidense de origen ruso Vladimir Kosma Zworykin en 1923, y el tubo disector de imágenes, inventado por el ingeniero de radio estadounidense Philo Taylor Farnsworth poco tiempo después. En Logie Baird inventó un sistema de rayos infrarrojos para captar la llegada de los tubos y los avances los circuitos electrónicos que se posteriores a la I Guerra Mundial, los convirtieron en una realidad*

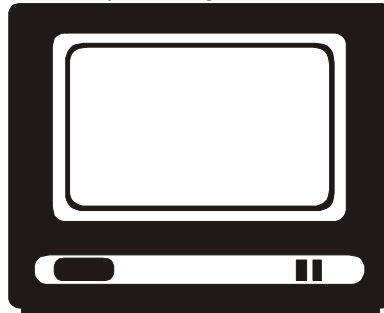

*1926 el ingeniero escocés John televisión que incorporaba los imágenes en la oscuridad. Con en la transmisión radiofónica y produjeron en los años sistemas de televisión se*

Y la Radio, también:

*Aun cuando fueron necesarios campo de la electricidad hasta llegar realidad de 1873, año en el que el físico británico James Clerk Maxwell publicó su teoría sobre las ondas electromagnéticas<sup>1</sup>*

*muchos descubrimientos en el a la radio, su nacimiento data en*

Ahora ¿sabes el origen de otro artefacto de uso moderno? Cuéntanos:

.....  
.....  
.....  
.....  
.....  
.....  
.....  
.....  
.....





**OTROS OBJETIVOS QUE ME HE PROPUESTO  
PARA DESPLEGAR MI CREATIVIDAD**

.....

.....

.....

.....

.....

.....

.....



.....

.....

.....

.....

.....

.....

.....



.....

.....

.....

.....

.....

.....



## MAS CONOCIMIENTOS SCOUTS



















## LA ASAMBLEA DE UNIDAD

Es la reunión de todos los integrantes de la Unidad, cada uno puede participar individualmente dando su opinión.

Aquí podrán proponer y elegir actividades que desean realizar, así como para aprobar el calendario de actividades una vez que éstas han sido organizadas por el Consejo de Unidad.

**¿CUÁLES FUERON LOS ACUERDOS DE LA ÚLTIMA ASAMBLEA DE UNIDAD?:**

.....

.....

.....

.....

.....

.....

.....

.....

.....

## CARACTER



## LA FORMACIÓN DE MIS VALORES

La tortuga evoca la determinación, la fuerza tranquila y la estabilidad. En muchas culturas aparece como símbolo que soporta al mundo y representa la entereza en los valores, propia del carácter. La imagen elegida es un emblema japonés de larga vida.





Hulton Getty Picture Collection

## SOY CAPAZ DE CRITICARME.

A veces el criticarse así mismo es un poco difícil y complicado, sin embargo, es un ejercicio que debemos de realizar pues es de mucha ayuda para formar nuestro espíritu de análisis, y mejorar poco a poco. Sin embargo, nuestra crítica debe ser objetiva, es decir verdadera, ni muy blandos ni muy severos para poder tomar las decisiones correctas. Para que podamos decir como Beethoven:



“Los que piensan o dicen que soy malévolos, obstinado o misántropo, cuánto se equivocan acerca de mí”

Ludwing Van Beethoven

--

**Ahora vamos a hacer un pequeño ejercicio , vamos a analizar nuestra conducta, nuestros hábitos y nuestra forma de hablar con nuestros amigos y con nuestra familia. En una columna vas a colocar cómo te ves, en otra cómo quisieras verte y en la última qué vas a hacer para conseguirlo.**

	CÓMO ME VEO, COMO SOY	COMO QUIERO SER	QUÉ VOY A HACER PARA CONSEGUIRLO
MI CONDUCTA			
MIS HÁBITOS			
CÓMO HABLO CON MIS AMIGOS			
CÓMO HABLO CON MI FAMILIA			

















## ENTIENDO QUE ES IMPORTANTE ACTUAR DE ACUERDO A LO QUE PIENSO.

Seguimos con nuestro amigo Gandhi, se cuenta que él residía en Inglaterra cuando murió su madre. Por ello, hizo del vegetarianismo una conexión con ella y su memoria (¿recuerdan la promesa que le hizo a ella?). Como los británicos comían carne, los nacionalistas hindúes sostuvieron que el vegetarianismo era un hábito nocivo para la India. Gandhi no les secundó, ya que seguía la doctrina Ahimsa, una de cuyas máximas es “no tener hostilidad hacia ningún ser vivo”.

A medida que creces vas cambiando de gustos y de estilos de vida, has ahora un listado de las cosas que TÚ haces que estas seguro(a) NUNCA VAS A CAMBIAR y otra lista de las cosas que ES POSIBLE QUE CAMBIEN. Revísala el próximo año y fíjate si algunas cosas de la primera columna pasaron a la segunda o viceversa. Lo importante es que actúes siempre consecuentemente con lo que piensas.

NUNCA VOY A CAMBIAR EN	ES POSIBLE QUE CAMBIE EN



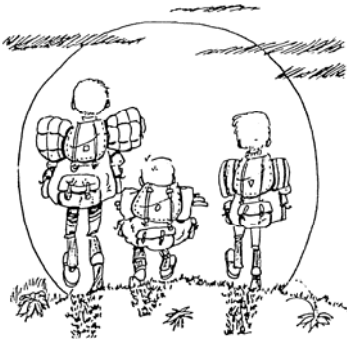

### CONTRIBUYO PARA QUE EN MI PATRULLA NOS COMPROMETAMOS CON LO QUE CREEMOS.

El creer en algo y además compartir este mismo ideal con tu grupo de amigos, es de lo mejor que nos puede pasar, así hacemos un fin común el lograr obtener algo, el pensar en algo, el compartir algo.



“Un grupo se convierte en equipo cuando cada uno de sus miembros siente tan seguro de si mismo y del valor de su colaboración, que elogia las habilidades de los demás”

Noman Shidle

¿En qué proyecto o proyectos está trabajando tu Patrulla? ¿Qué están haciendo para llevarlo a cabo?  
Coloca una foto del resultado de su proyecto:

A large rectangular box containing ten horizontal dotted lines for writing.





## COMPARTO MI ALEGRÍA CON MIS AMIGOS Y MI FAMILIA.



El compartir tus alegrías con los verdaderos amigos y con nuestra familia debe ser otro de los grandes placeres de la vida. Creemos que allí recae una de las experiencias más sublimes de la vida.



Mi abuelo tuvo siempre el don de decir lo más adecuado. Un día de Navidad explicamos a mi hermano menor la costumbre de romper la espoleta del pavo para que se nos cumpliera un deseo. El pequeño, que ansiaba ver realizado su deseo, se decepcionó al quedarse con el extremo menor del hueso, mientras el abuelo conservaba el más grande. “No importa, hijo”, lo consoló el anciano, sonriente. “Mi deseo fue que se realizara el tuyo”.

Compartamos más que alegría con nuestra familia, sino también deseos y penas.

¿Qué alegrías compartes usualmente con tus amigos y familia?:

A large rectangular box containing ten horizontal dotted lines for writing.







**OTROS OBJETIVOS QUE ME HE PROPUESTO  
PARA FORTALECER MIS VALORES**

.....

.....

.....

.....

.....

.....

.....



.....

.....

.....

.....

.....

.....

.....



.....

.....

.....

.....

.....

.....

.....



## TÉCNICAS SCOUTS DIVERSAS



## AMARRE PARA TRÍPODE

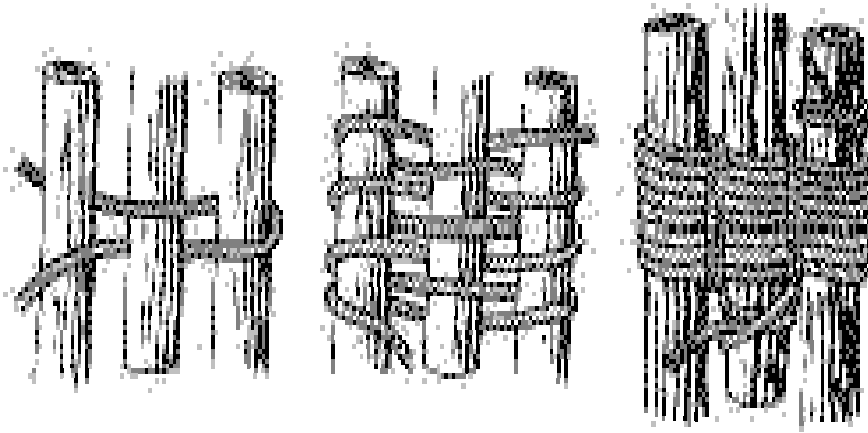

Se utiliza para amarrar tres palos, que tiene una posición paralela cada uno con respecto al otro y luego se forma un trípode.

**Primer paso:** Se colocan los palos En forma paralela y se hace un ballestrinque en uno de los tres palos para iniciar el amarre.

**Segundo paso:** Se cruzan los palos formando una pirámide de tres lados.

**Tercer paso:** Se termina con un ballestrinque en el palo base.

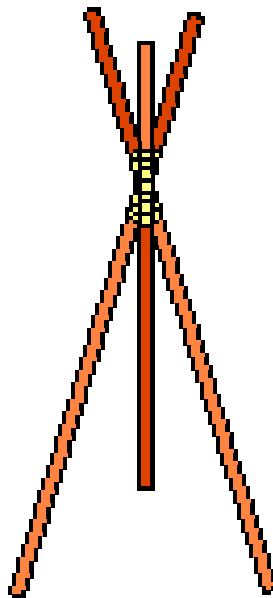



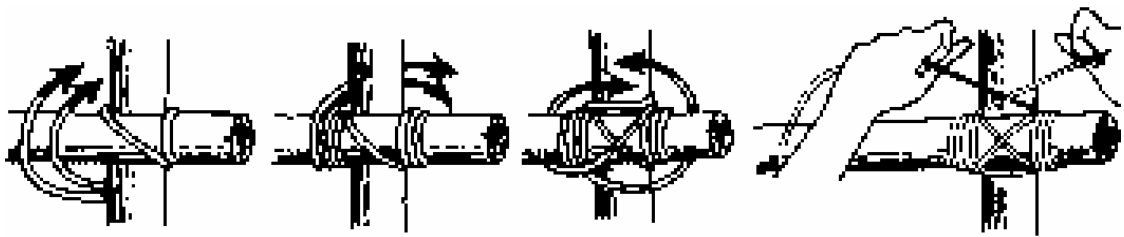

### AMARRE CUADRADO JAPONÉS

Es una variación, muy práctica de el cuadrado “tradicional”, iniciándose con una especie de cote en uno de los maderos, comienza a pasar entre los troncos, como el tradicional, después de varias vueltas, culmina con una de las cuerdas, solo pasando una vez más y al encontrarse, se remata con un nudo Rizo.



## OTROS NUDOS ÚTILES

Más nudos para tu colección:

	<p><b>Nudo de labrador:</b> O Vuelta de escota Corredizo, es simplemente un vuelta de escota con un lazo en la cuerda mas delgada para que puede ser desatado más rápidamente. Es muy útil cuando se va a atar y desatar varias veces el nudo</p>
<p><b>Nudo tirante</b> Es usado para ajustar los vientos de la carpa pues desliza en una sola dirección</p>	

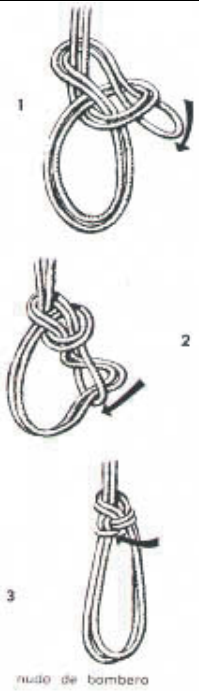
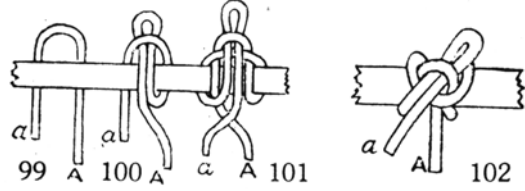
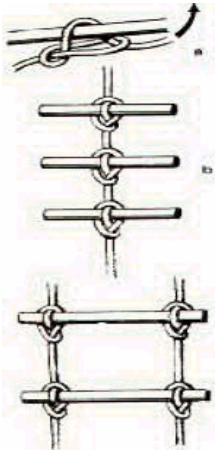
 <p style="text-align: center;">nudo de bombero</p>	<p><b>As de guía doble:</b> Llamado también de silla doble o nudo de bombero, tiene la misma utilidad que el anterior, vale decir que es el indicado cuando se trata de subir o descender a una persona por un desnivel pronunciado, con la ventaja que resulta más confortable. Uno de los bucles se pasa bajo la rodillas y el otro bajo las axilas. Aunque se trate de una persona herida o inconsciente, no existe ningún peligro de que se caiga, ya que el cuerpo queda perfectamente tomado por el nudo en las rodillas y los brazos. En el caso que se use para sostener a alguna persona que trabaja sobre él vacío, ha de pasarse uno de los bucles bajo los muslos, a modo de asiento. Debemos tener en cuenta que al comenzar el nudo es conveniente hacer bastante amplio el primer bucle con las dos sogas.</p>
<p><b>Nudo de evasión:</b> Es muy sencillo y de gran utilidad, en una emergencia muchas veces necesitamos descolgarnos de un árbol, una roca o pendiente pronunciada. Mediante el nudo de evasión (evadido o nudo del ladrón) será posible bajar de cualquier altura, recuperando la sogá después de utilizarla sin necesidad de subir para desatarla, bastará con tirar de la punta correspondiente de la sogá. Una advertencia al descolgarnos será de suma importancia descender por la sogá que aprieta el nudo y no por la que lo desata, ya que la ley de la gravedad ni perdona ni a los Scouts</p>	
	<p><b>Nudo de galera:</b> Se lo denomina así porque solía utilizarse en la antigüedad para sujetar los remos de galeras romanas y fenicias. En campamento, una de sus mayores utilidades es la de armar escaleras en tiempo mínimo. Estas pueden estar construidas por una sola sogá en la que, mediante nudos sucesivos a una distancia aproximada de treinta centímetros se intercalan estacas, que aran las veces de peldaños. Sin embargo, la escalera de un asola sogá resulta difícil para quien no posea suficiente práctica. Por ello es conveniente emplear dos sogas, procediendo en forma similar a la indicada, pero en ambos extremos de las estacas. Cuenta con la ventaja de deshacerse inmediatamente al retirar los peldaños</p>
	<p><b>Nudo corredizo doble:</b> Con un extremo de la sogá se efectúa un lazo que se sujeta a la mano izquierda. Con la punta libre se rodea tres o cuatro veces el lazo, pasándola después por el bucle superior. El nudo así</p>

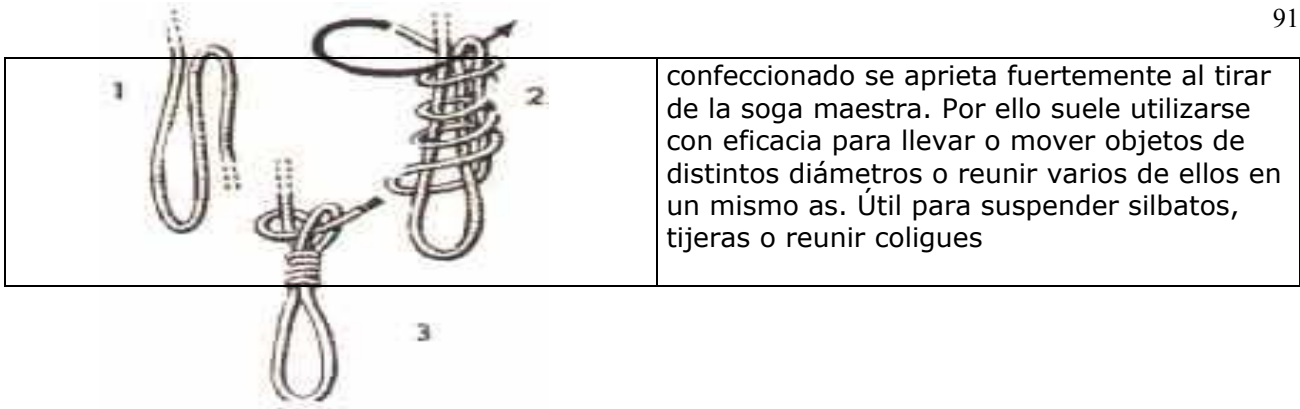

confeccionado se aprieta fuertemente al tirar de la sogá maestra. Por ello suele utilizarse con eficacia para llevar o mover objetos de distintos diámetros o reunir varios de ellos en un mismo as. Útil para suspender silbatos, tijeras o reunir coligues

Ahora a ver cual nudo más puedes tu hallar en Internet o en antiguos libros marineros.

Suerte!!

## ENSAMBLES EN MADERA

### Dimensiones y Medidas

Todos los elementos cotidianos tienen una medida o dimensión que responde a la función o finalidad para la cual fueron creados . Para poder medir necesitarás una huincha o metro de carpintero , pero puedes ayudarte conociendo previamente tus propias medidas, ya que cada parte del cuerpo tiene una y si las memorizas sabrás rápidamente la medida que necesitas .

Para realizar las construcciones básicas , necesitas saber sus dimensiones ; a continuación te mostraré algunos modelos de las principales .

Antes de ir a un campamento , lo mejor es hacer una maqueta con las construcciones que harán en la excursión , para saber que materiales necesitas y preparar las construcciones que harán.

### Construcciones Varias

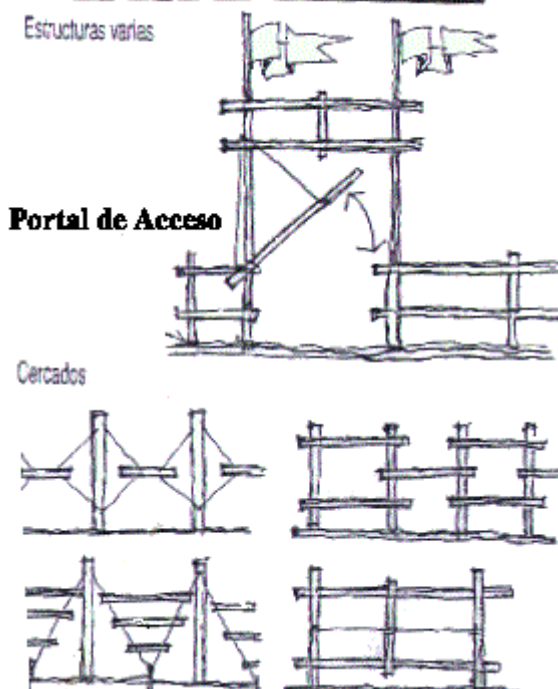

#### Portada y cercas

Son lo que marcará tu lugar de campamento . Son muy fáciles de hacer , pero debes colocarle pedazos de tela brillantes en las cuerdas para no tropezar con ellas en la noche . Principalmente se usan los amarres cuadrado y redondo para hacerlas . Las portadas deben quedar enterradas un poco para darles más estabilidad , así que debes considerarlo al hacer el cálculo del tamaño de los coligues . La portada da la primera impresión al entrar a tu campamento , así que si está bien hecha dará una muy buena imagen a tu patrulla.

La cerca debe ser respetada por cualquier persona y no debe usarse como una "segunda puerta" ; pues podría dañarse y dañar las demás construcciones .

## EL LAVADERO

Los lavaderos son construcciones de variada

dificultad . Algunos son fáciles y otros difíciles .  
Generalmente sólo es un soporte de coligue para una fuente con agua .

También para campamentos largos se puede hacer una ducha , como la del dibujo , que es un balde con agua perforado .

Es aconsejable no amarrarlo a los árboles , pues al caer sus hojas ensucian el agua .

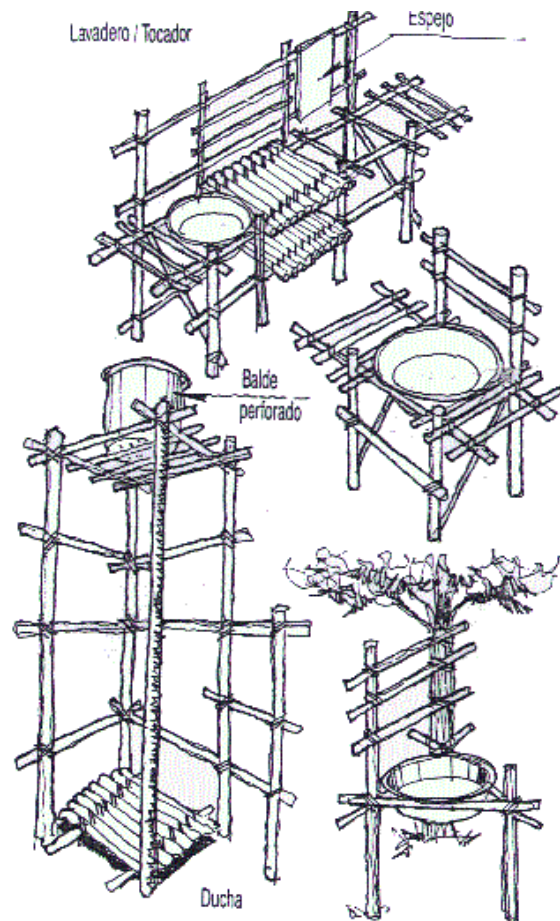

## El mochilero

Los mochileros son las construcciones más típicas que se hacen en los campamentos . El más común es el mochilero tipo "A" que es uno de los más fáciles de hacer.

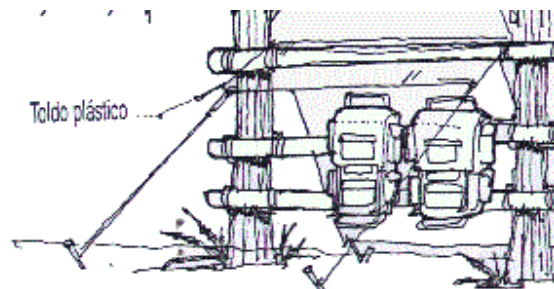

Si tu

campamento es hacia un lugar húmedo ( el mar ) o con rocío , se debe cubrir con un toldo plástico para evitar que se mojen las mochilas .

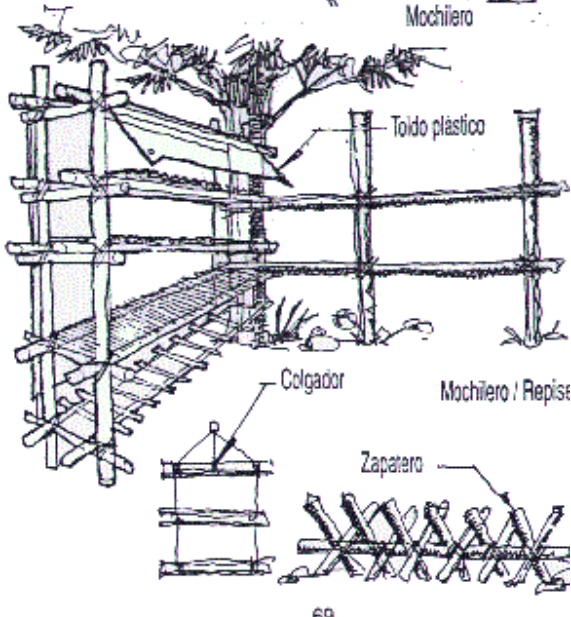

Los mochileros ahorran bastante espacio dentro de las carpas , pues así no se ocupa espacio con las mochilas . Se puede usar el mismo diseño de los mochileros para colgar sacos de dormir y frazadas , pero no se debe sobrecargar el mismo mochilero con frazadas y mochilas , pues puede romperse.

Otro uso que puede dársele al mochilero es para guardar cosas sobre el piso , como alimentos , para que durante la noche no sean comidos por los animales.

## Mesa especial para terrenos duros

La mesa que aquí presentamos es de diseño simple y de gran resistencia si ponemos un poco de atención y cuidado en su construcción.

## Herramientas

- Un hacha de buen filo.
- Una maza para madera.
- Un serrucho o sierra de dientes grandes
- Un taladro de mano
- Una mecha para madera de 15mm. de diámetro.
- Un cuchillo

En primer lugar se preparan 4 patas, formadas por 2 horquetas cada una, procurando que los brazos as fuertes queden hacia abajo. Plantamos las patas en el suelo unos pocos centímetros, como para que se sostengan.

A continuación preparamos la estructura de las tablas mediante dos largueros, y dos travesaños encastrados a media madera en sus extremos.

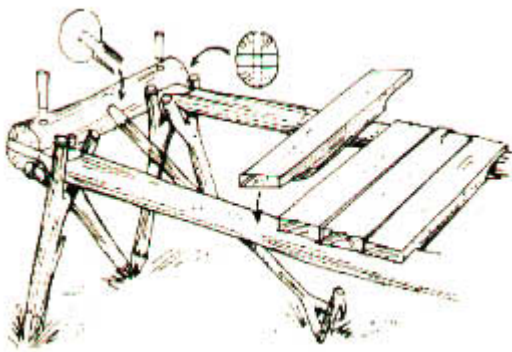

Obtenido el cuadro, lo montamos sobre las horquetas, perforamos en diagonal la parte interior de los travesaños y encastramos en ellos dos tensores retenidos en el suelo por estacas. Queda así terminada estructura. A continuación preparamos tronquillos de igual sección y largo equivalente el ancho de la tabla y los partimos por la mitad con la ayuda del hacha y la maza,

luego devastamos la cara curva para permitir un buen apoyo y los fijamos a ambos lados con un tarugo. Con idéntica estructura reforzada con travesaños por la parte de atrás y remplazando la tablitas de troncos por largueros, pueden realizarse los bancos para completar el conjunto.

## MESAS PARA COCINAS de campamento

Poco usadas en estos tiempos , las cocinas se pueden hacer de diversos materiales ( por ejemplo , el barro ) . Se deben hacer sólo en campamentos largos , pues generalmente su construcción toma más de un día . Debe tenerse en cuenta al construirlos colocarles algún material para tapar el viento, ya que sin ésto es muy probable que el fuego no se encienda . Se debe dejar un espacio para tener los víveres .

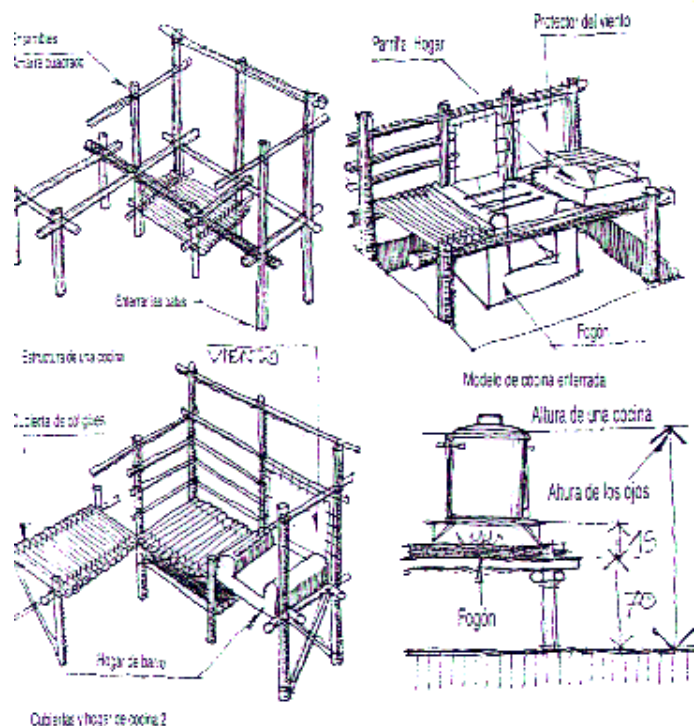

Diseña las construcciones que quisieras para tu campamento de patrulla:



## ACAMPANDO SIN CARPA, REFUGIOS

Hacer un refugio no implica grandes conocimientos, debemos tener en cuenta las siguientes características:

Un refugio debe ser:

- **Seguro**
- **Confortable**
- **Impermeable**
- **Correctamente orientado**
- **Abrigado**
- **Accesible**

Para practicar se puede utilizar alguna frazada vieja, un pedazo de lona, un nylon, etc.

**Recuerda:** No destruir la naturaleza, ni arruinar el medio ambiente durante los campamentos o excursiones.

### Chozas Cubiertas

**1.** 4 Troncos de árbol T limitan la choza. Dejás una abertura para la entrada. Junto a estos troncos de árbol, por dentro y por fuera, una doble hilera de postes o piquetes (M), de 1½ m sobre el suelo. No todos los postes están dibujados en la figura 15. El plano de la figura 16 completa las indicaciones. En él, los postes están representados por círculos muy pequeños.

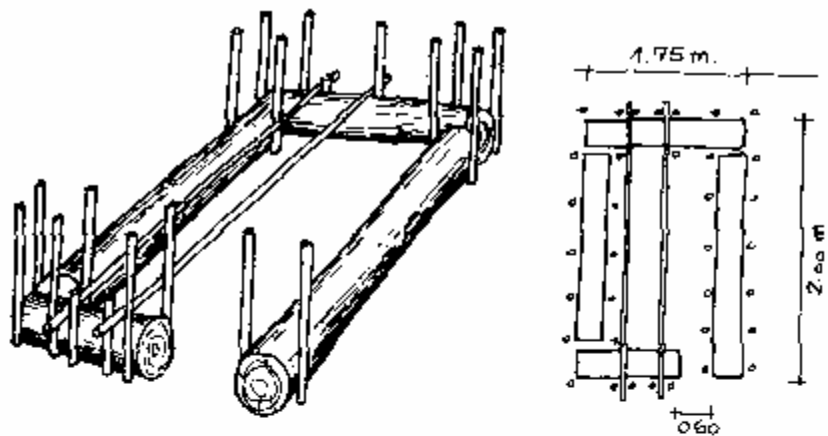

**2.** A lo largo de uno de los lados largos de la choza, 2 varas L, mantenidas por P contra los postes M, formarán el armazón de una cama de campamento, descrita en otro informe. Estas varas deben medir entre 8 y 10 cm de diámetro.

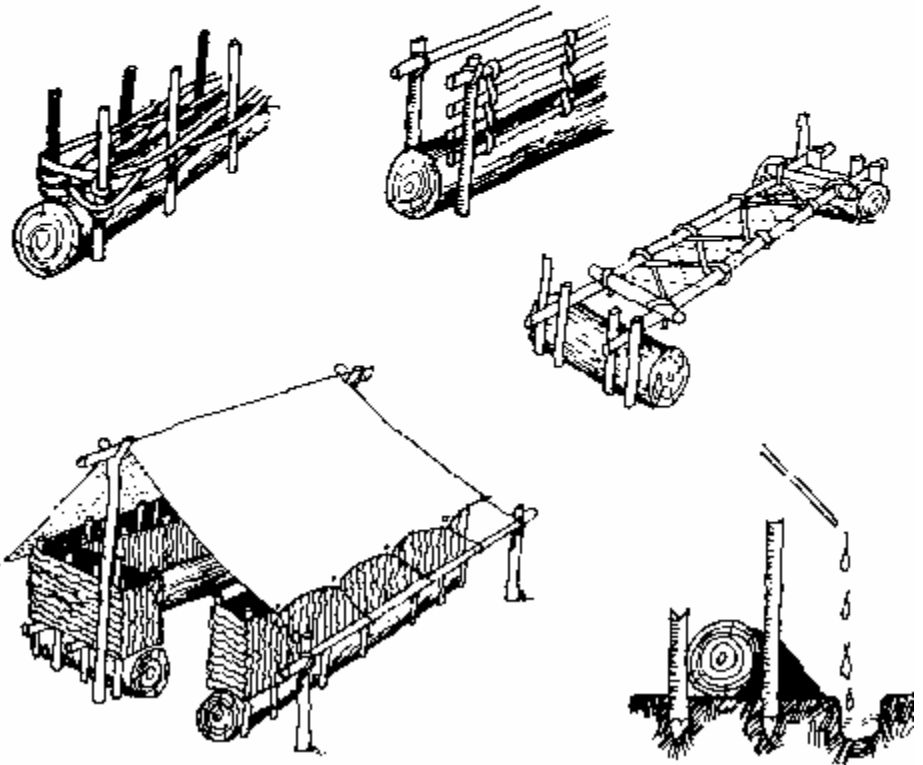

**3.** Un emparrillado de lianas estará construido sobre los postes (Figura 17). Todo el interior de este emparrillado o entrelazado será relleno con paja, hojas secas, cortezas, etc, para formar el espesor de la pared. En el caso de que no cuentes con lianas, podrías construir estas paredes utilizando, para el mismo fin, una cuerda, atando todo, finalmente, a los postes M en la parte superior.

4. La cama del campamento podrás terminarla uniendo las varas L con 2 travesaños E (Figura 19). Así, tendrás una primera liana o cuerda como en la figura, después otra segunda liana siguiendo la línea de puntos. Un buen colchón de paja encima, te brindará una superficie elástica donde descansar.
5. Una vara F, sostenida por los montantes G, servirá para sostener el nylon B (Figura 20). Este nylon o plástico deberá ser tensado por todos lados con el sistema I - J, que no ofrece ninguna dificultad.
6. **Solo si es absolutamente indispensable:** Alrededor de toda la choza, cavarás al borde del nylon B, una pequeña zanja para recoger el agua de la lluvia. La tierra T de la zanja F, se amontona contra los troncos de los árboles de la base (Fig. 21). En esta figura podés ver que la parte superior de la pared de la choza se puede cubrir de tablas que forman un estante circular.

### La Cabaña Colgante

1. Primero conviene escoger un árbol con una rama gruesa sensiblemente horizontal.
2. Sujeta los 2 extremos de una cuerda A por medio de 2 nudos ballestrinque (Figura 2).
3. Coloca a la cuerda A una gruesa viga o cumbrera B, haciendo en sus extremos E y F otros nudos de ballestrinque (Figura 2).
4. Ahora escogé 2 cuerdas C y D de igual largo.
5. Ata en E y F, con el centro de cada cuerda, por debajo del nudo realizado anteriormente.
6. De C y de D, colgás 2 gruesos troncos L, que limitarán la altura del suelo de la choza sobre el suelo. Para atar los troncos L a las 4 esquinas G podés hacer un nudo de galera (Figura 3).
7. Para el suelo, 2 varas H, sujetas en G, sostendrán las tablas M, sólidamente afirmadas o clavadas. Podrás también utilizar, en lugar de tablas, un emparrillado de troncos cubiertos con un colchón de pasto o paja.
8. Para cubrir la choza podés colocar una manta, lona o nylon, "a caballo" sobre B. También podés tender cuerdas bastantes gruesas entre H y B, y entrelazar paja en la red que se forma.
9. Otra manera de cubrir la choza puede ser usando ramas con hojas, atándolas con un nudo N, y colocándolas "a caballo" sobre la cumbrera.
10. Finalmente, para subir a la choza, deberás construir una escalera simple: 2 Montantes O, ligeramente clavados en la tierra, y fuertemente amarrados en la parte superior.

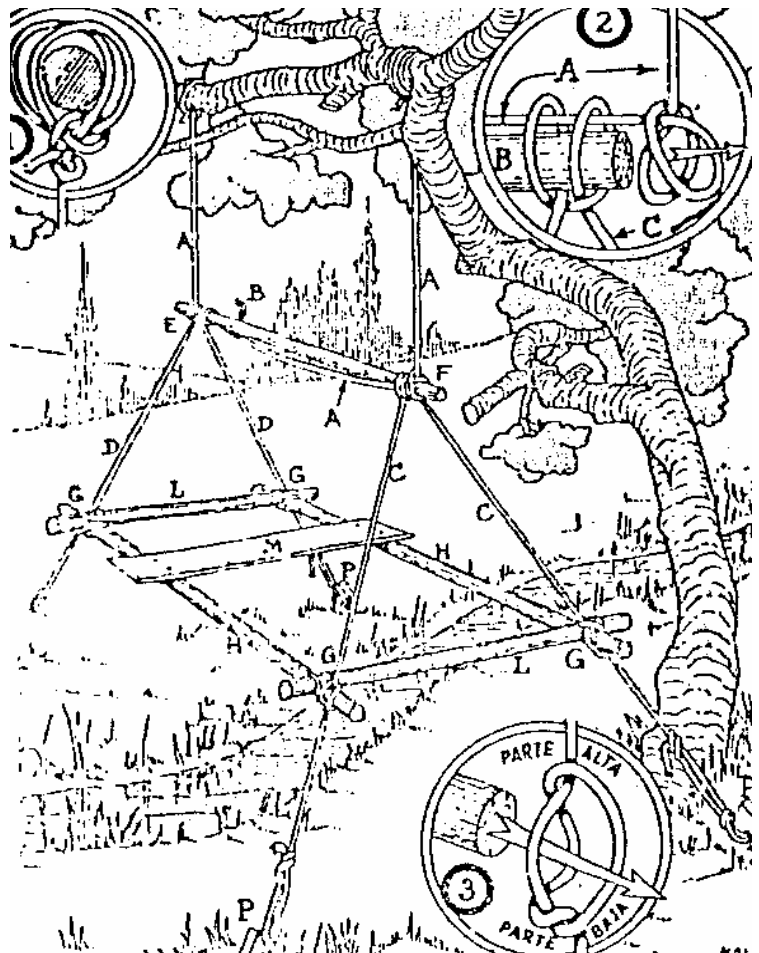



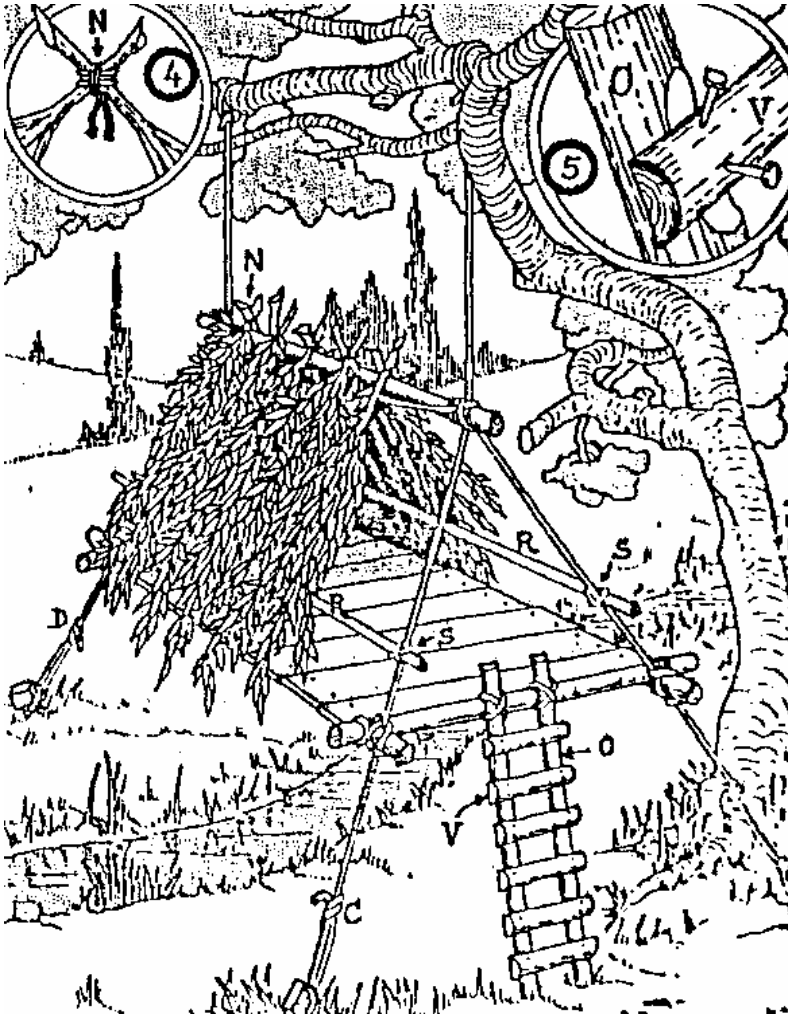

## Una Choza Sin Amarres

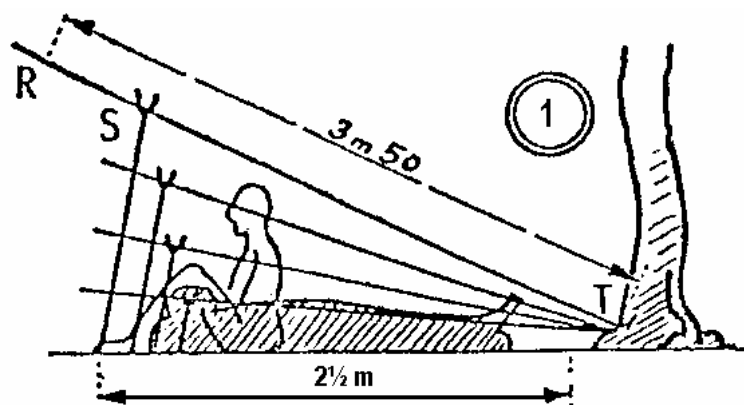

Esta es una forma muy rápida de construir una choza, siempre y cuando encontremos las ramas y troncos adecuados.

1. La figura 2 te muestra el armazón básico, construido con una larga vara RT, que acuña en el tronco de un grueso árbol T.
2. Esta vara está simplemente colocada en S, sobre 2 sólidas horquetas FS y ES.

3. Todo esto está unido por la gravedad.
4. Para la estabilidad basta con que la vertical SG caiga netamente en el interior del triángulo de base EFT.
5. Cuando el trípode está colocado, medís las 3 alturas EX, EY, EZ, tomando la mitad y los cuartos de la medida ES.
6. Cortás una horqueta a cada una de estas medidas, y también 6 bastones (Figura 2).
7. El examen de la figura 3 te hará comprender esta verdad evidente: Si una vara reposa en una horqueta, y cortamos todo, el triángulo caerá al suelo como en C.
8. También utilizarás la gravedad para hacer descansar a 3 pisos de varas en X, Y, Z, a cada lado de la choza.
9. El resguardo más protegido consistirá en colocar y tensar en este "edificio", un nylon o lona, un poncho, o un gran cuadro de tela impermeable K, tensada por los ángulos.
10. También podés amontonar todas las ramas que encuentres sobre este armazón.

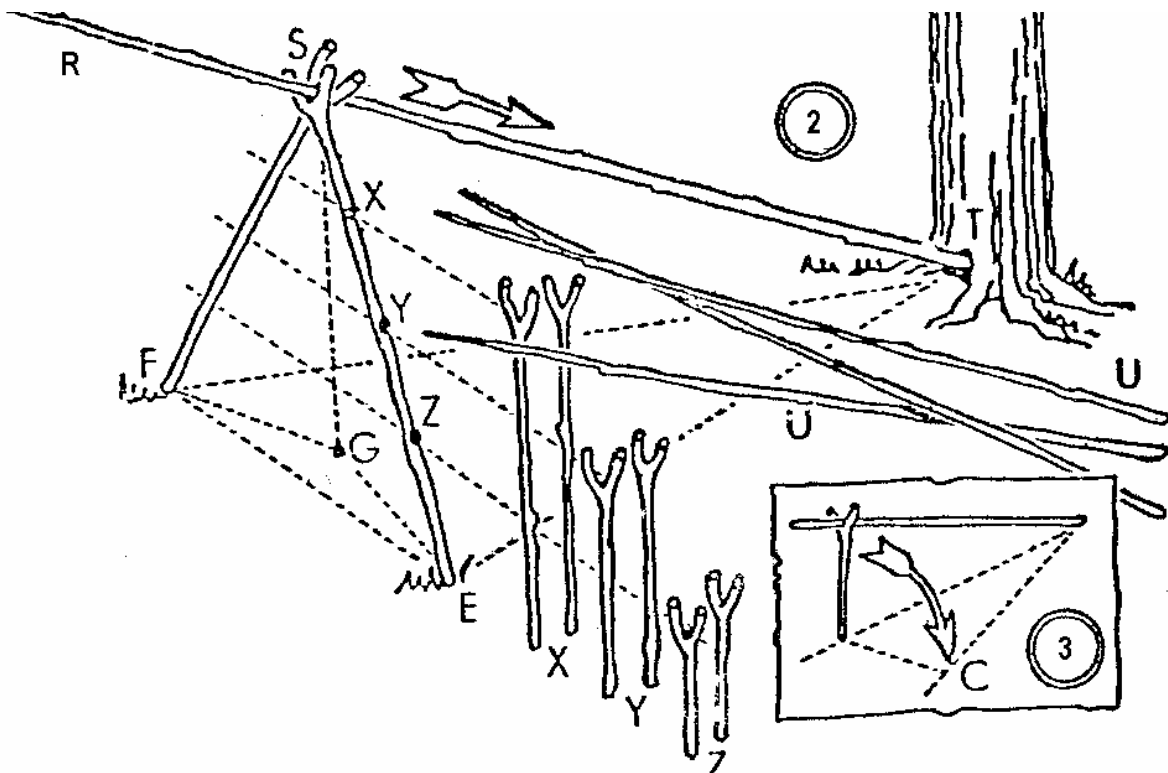

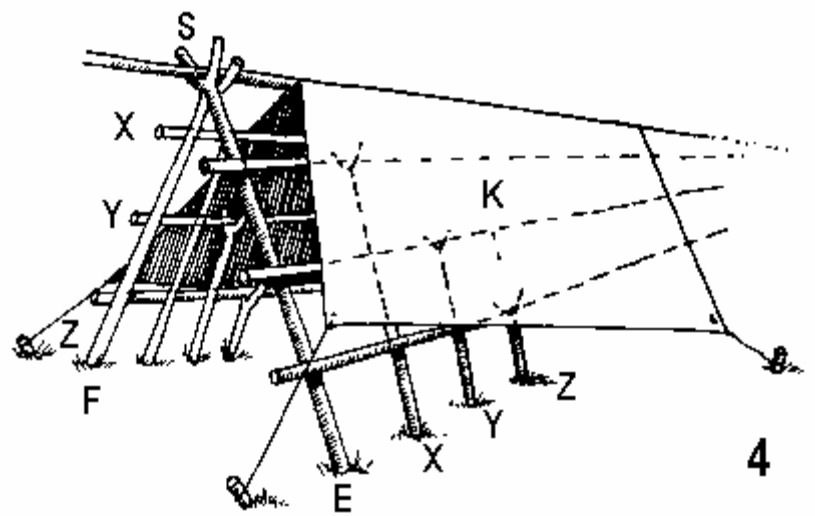
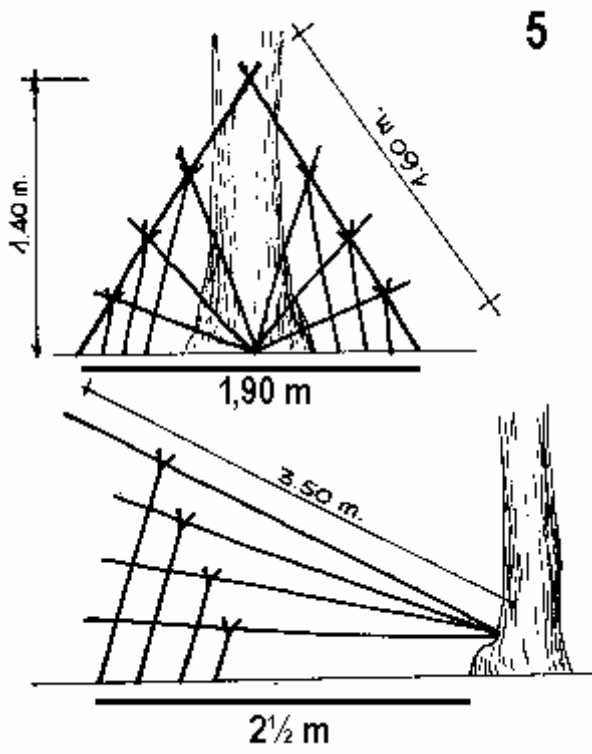

## Otros Modelos De Chozas

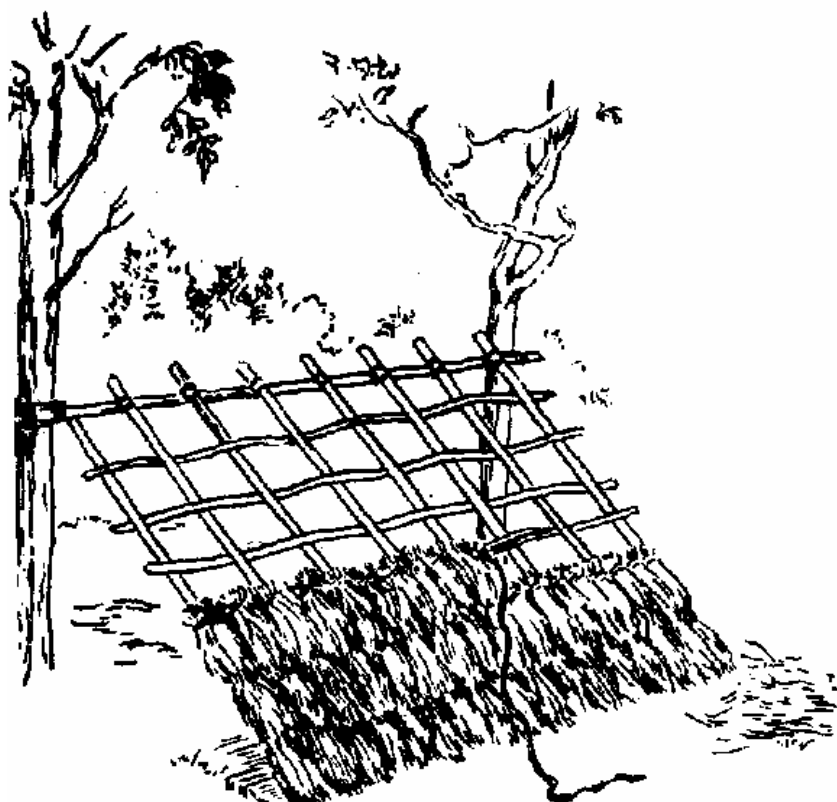
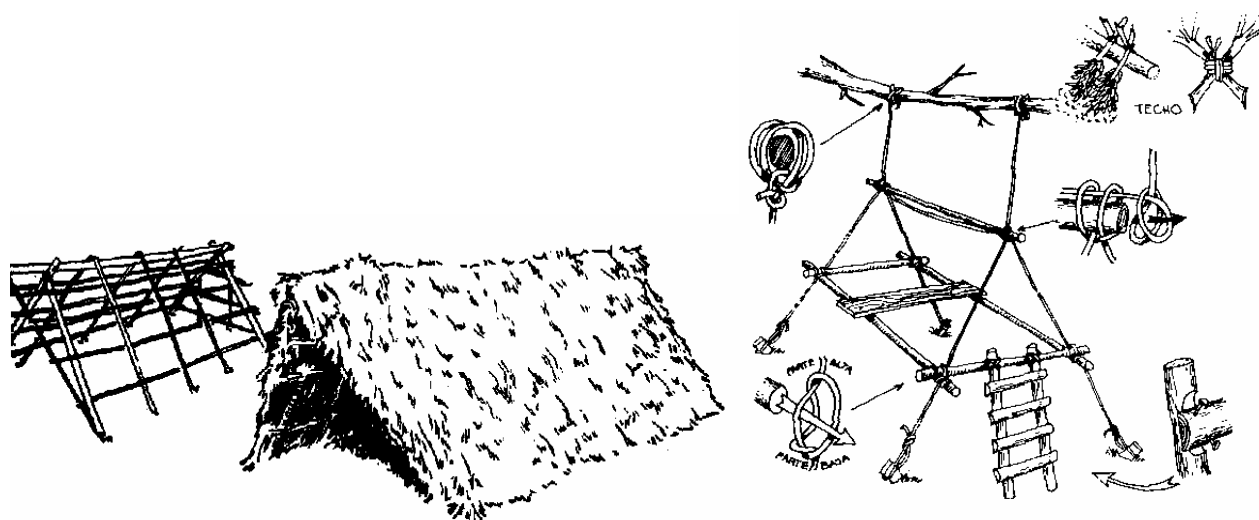

## Refugios para Vivac

Utilizable en campamentos volantes y para guardar elementos un campamento base. Además de lona puede utilizarse nylon mucho más aconsejable para volantes, por su escaso peso y perfecta impermeabilidad.

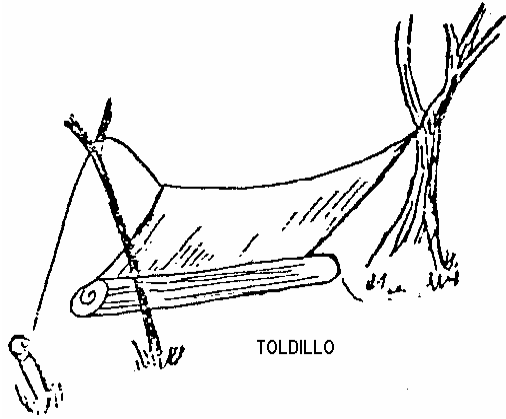

TOLDILLO

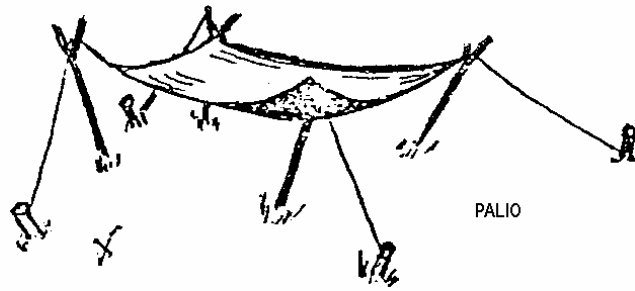

PALIO

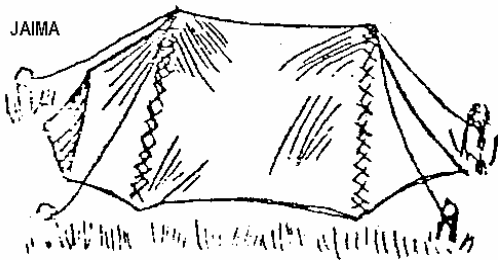

JAIMA

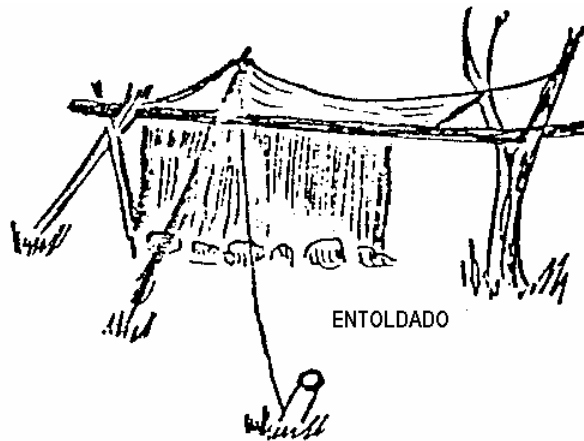

ENTOLDADO

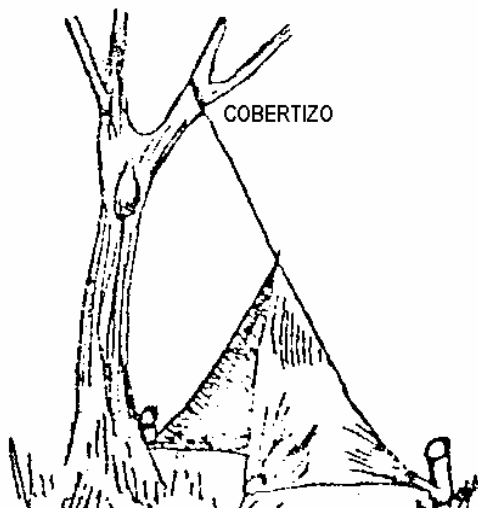

COBERTIZO

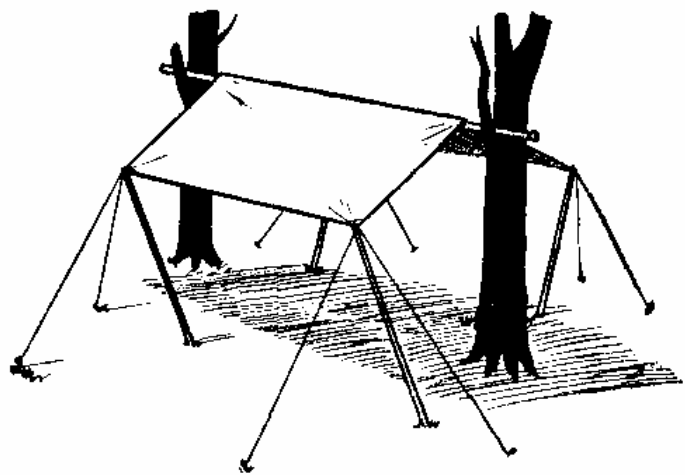

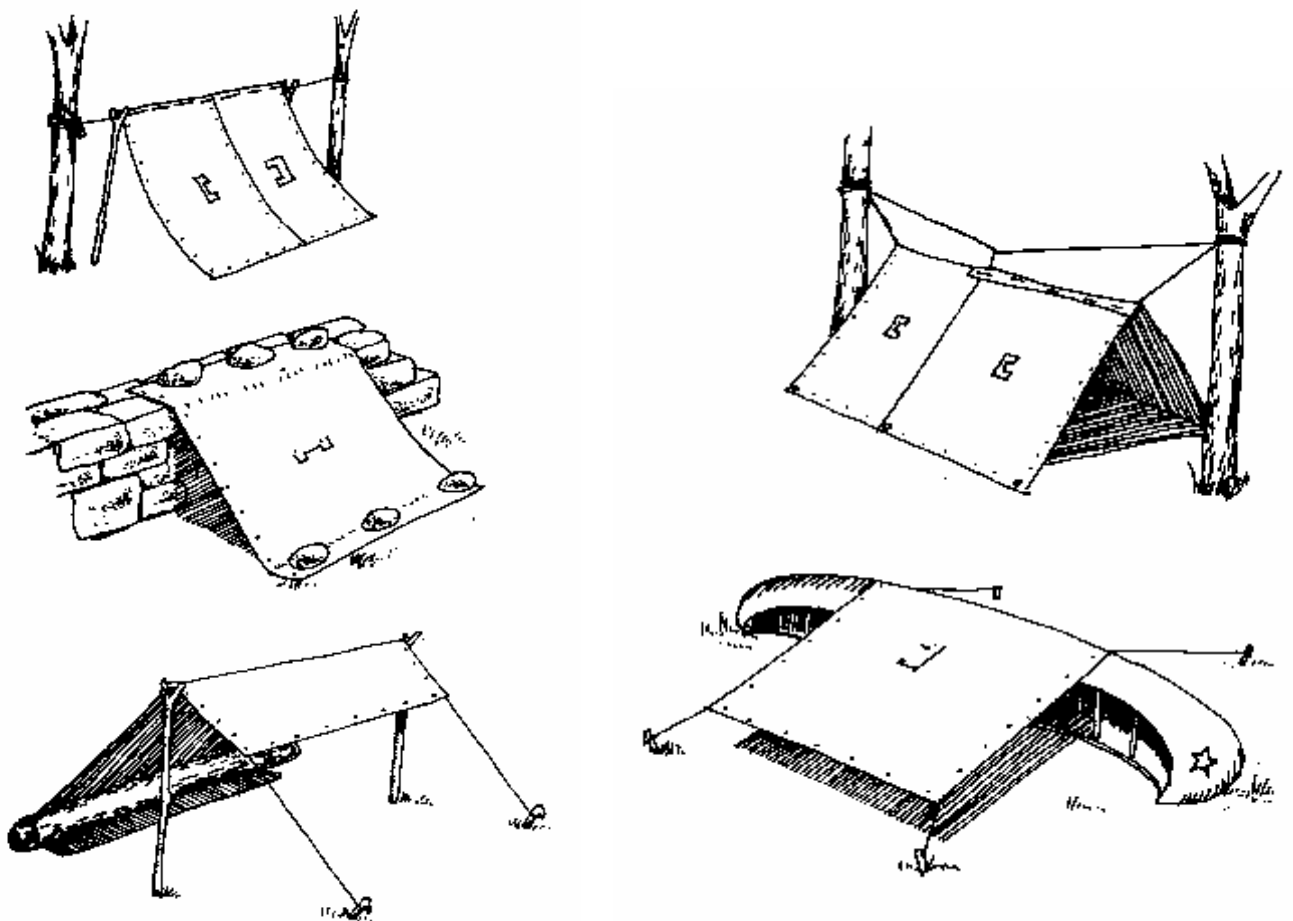
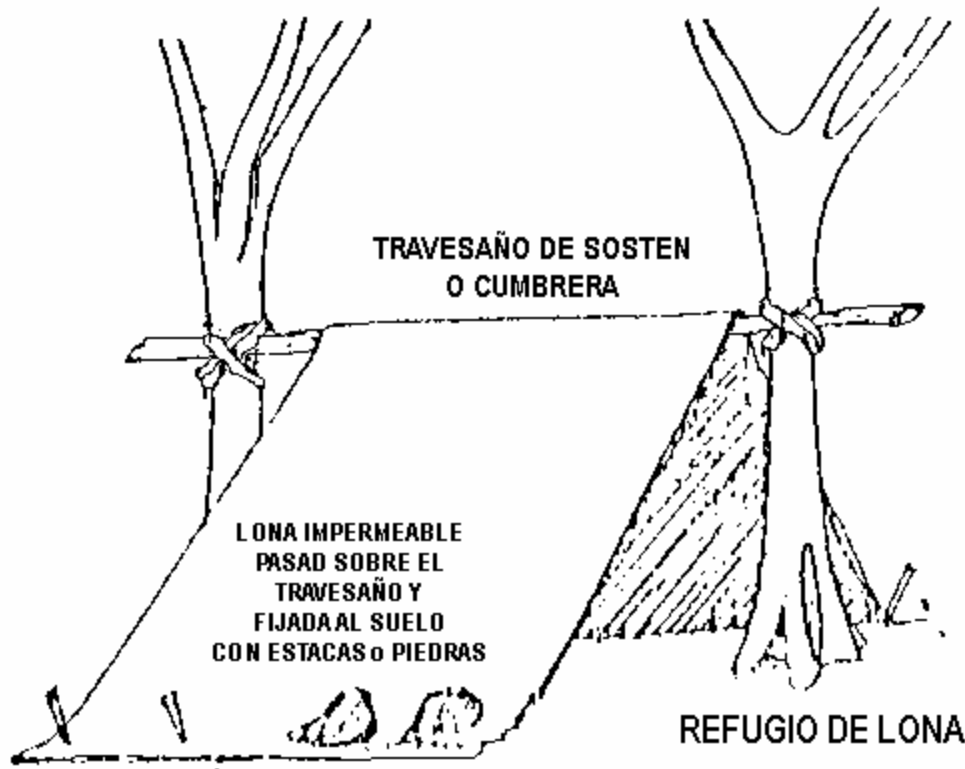

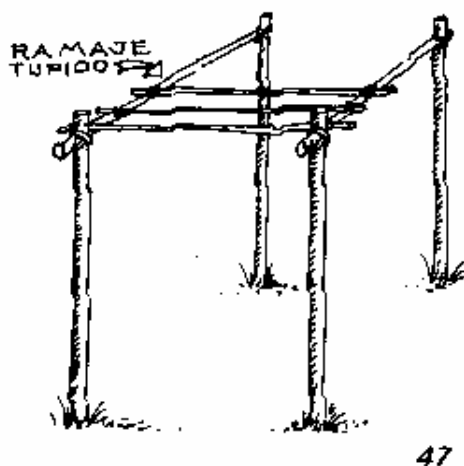

47

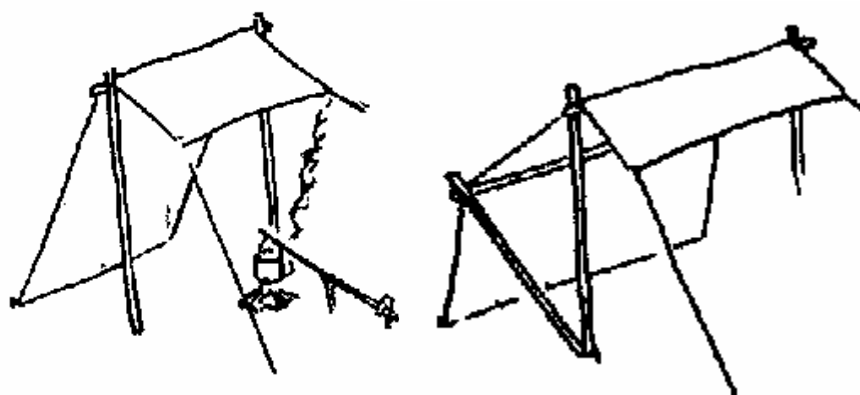

Puedes conseguir más información sobre refugios y otras cosas en:  
<http://cablemodem.fibertel.com.ar/juanmanuel/cuadernos/C04/intro.htm>

## PRIMEROS AUXILIOS

### QUEMADURAS: 3er. Grado Las más Graves

Esta quemadura se presenta cuando hay destrucción de tejidos (piel, músculos, órganos y otros).

En estos casos debemos:

- Tranquilizar a la víctima y su familia.
- Retirar prendas de vestir ajustadas. Y no retirar lo que ha quedado adherido.
- Valorar el tipo de quemadura y su gravedad.
- Enfriar el área quemada durante varios minutos.
- Administrar un analgésico de ser necesario.
- Trasladar en forma inmediata a un centro asistencial.



## FRACTURAS



Es la ruptura parcial o total de un hueso. Estas lesiones son difíciles de diferenciar (Luxación, esguince, desgarro y fractura), puesto que los signos y síntomas son muy similares; dolor, desviación, inflamación, crepitación, amoratamiento, impotencia funcional.

Pero si uno no está seguro de la lesión, trátela como si fuera una fractura, inmovilice la parte lesionada. Para hacerlo es necesario contar con material como: tablas, cartón, mantas, almohadas, tiras de tela, corbatas, Pañuelos. Cuando la lesión se presenta en las extremidades se presenta en la extremidades superiores se usa por lo general el famoso cabestrillo utilizando una venda triangular (Pañoleta), si no se dispone de vendas triangulares utilice cartón, sujetándola con telas o prendas de vestir.

presión sobre ella. Luego haga la lesionada.

Si estos métodos no dieran arteria que está provocando la Si a lesión está acompañada de respiratoria, atiéndelas antes de

Si hay una fractura abierta controle la hemorragia y cubra la herida sin hacer

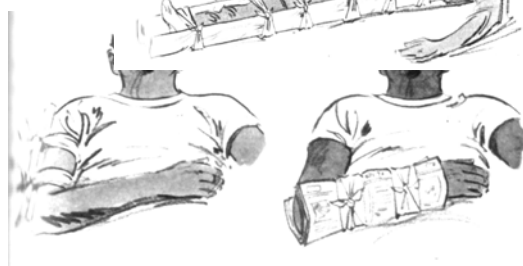

inmovilización y eleve el área

resultado haga presión sobre la hemorragia. otras más graves como dificultad inmovilizar.



## ANIMALES VENENOSOS

### 1. Picaduras de Abejas, avispas y hormigas:



- Proporcione reposo y con el borde de una navaja raspe el aguijón con cuidado, haciéndolo en la misma dirección en que entro.
- Aplique compresas de agua helada o fría sobre el área afectada.
- Si dispone del equipo de succión adecuado aspira varias veces.
- Cuando se presenta reacción alérgica, administre un antihistamínico y traslade a un centro de salud.

### 2. Picaduras de alacrán o escorpión y arañas:

- Lave la herida y aplique compresas frías.
- Atienda el shock.
- Traslade a la víctima a un centro asistencial.



### 3. Mordedura de serpientes:

- Coloque a la víctima en total
- Quite las prendas que pueden
- Lave con agua y jabón sin
- Si tu sabes que la víctima no primeros 30 minutos, succión.
- Cubra el área lesionada con
- Aplique un vendaje pero no en exceso, de la mano las vendas deben quedar lo que obstruyan la circulación.



reposo.  
apretar la parte afectada.  
friccionar la herida.  
recibirá atención durante los  
considere utilizar el equipo de

gasa o apósito.  
compresivo ancho y apretado,  
al hombro o del pie a la ingle;  
suficientemente apretadas sin

- Si se obstruyen las vías respiratorias realice hipertensión del cuello (Incline la cabeza hacia atrás y levante la barbilla).
- Traslade a la víctima en camilla a un centro asistencial. Para la administración del suero

antiofídico y el manejo de las posibles complicaciones (alergia, shock, anafiláctico y paro cardiorrespiratorio).

Consideremos cada uno de los casos que hemos propuesto y pensemos que tan preparados para actuar a tiempo estamos.



¿Que precauciones tomas tú y tu Patrulla, para que no ocurran accidentes como estos?

.....

.....

.....

.....

.....

.....

.....

.....

.....

.....

.....

.....

.....

.....

.....

.....

.....

.....

.....

.....

.....

.....

.....

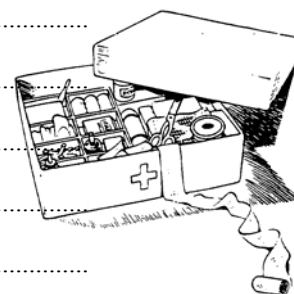

## AFECTIVIDAD



## LA ORIENTACIÓN DE MIS AFECTOS

**La flor, mensaje del corazón, signo de belleza y armonía, desde tiempos remotos ha sido depositaria y portadora de los afectos. Estas flores, que provienen de la alfarería del antiguo Egipto, una de las primeras civilizaciones conocidas, simbolizan la afectividad.**

## TRATO DE DOMINAR MIS REACCIONES AÚN EN SITUACIONES DIFÍCILES O INESPERADAS

"Quien no ha afrontado la adversidad no conoce su propia fuerza"  
(Benjamin Jonson (1572-1637); dramaturgo inglés.)



"El hombre se descubre cuando se mide con un  
obstáculo".  
(Antoine de Saint-Éxupery (1900-1944); escritor y  
aviador francés.)



El conservar la calma en situaciones difíciles permite que puedas tomar  
decisiones acertadas.

Describe aquí tres oportunidades en que sientas que has vencido retos que te has propuesto para contigo mismo

